

CARLTON

perenza

NOTICE DE MONTAGE/ ASSEMBLY INSTRUCTIONS/
MONTAGEANLEITUNG/ MONTAGE-INSTRUCTIES/ INSTRUCCIONES DE
MONTAJE/ INSTRUÇÕES DE MONTAGEM/ INSTRUZIONI DI MONTAGGIO

3240 x 5500 mm

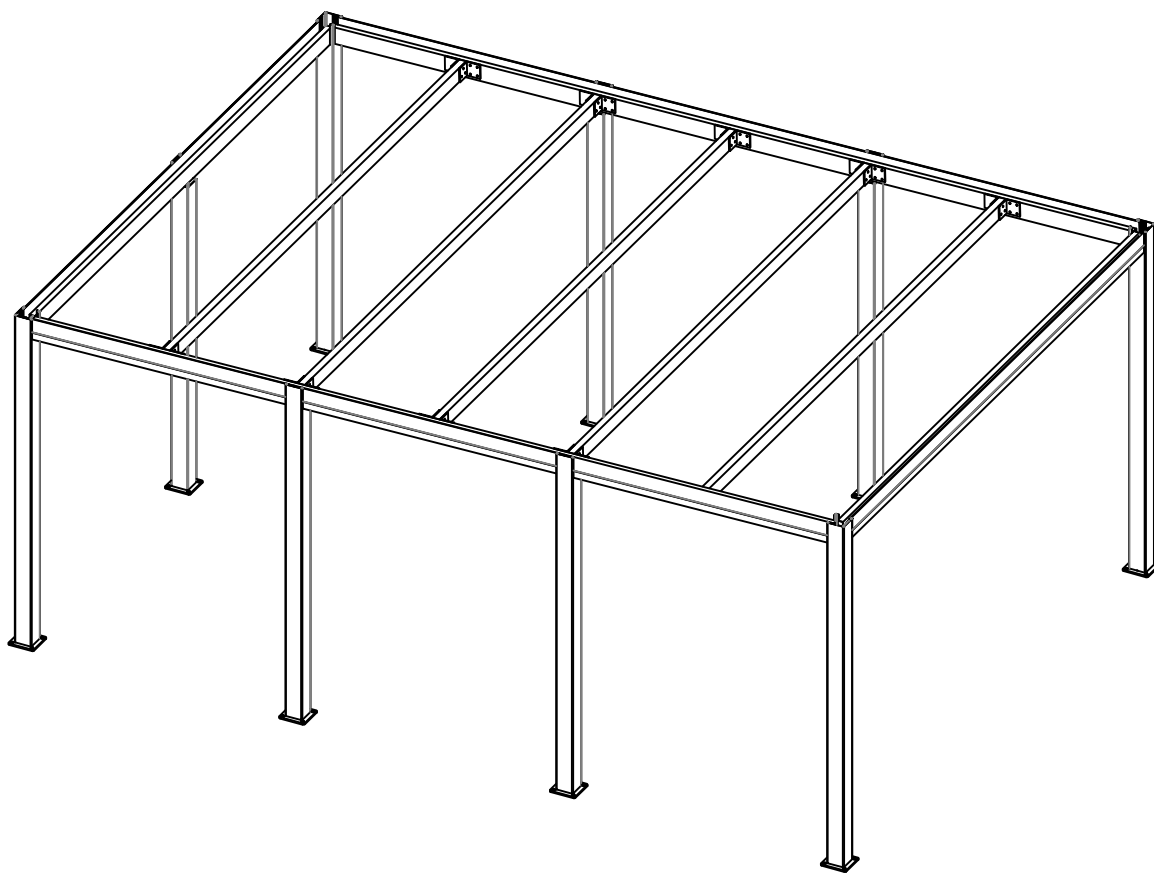

CA0499

CAXXXXXXX

FR - RECOMMANDATIONS

Notice à conserver pendant toute la durée de vie du produit.

Selon l'emplacement et la surface, l'installation d'un carport peut être soumise à une déclaration préalable de travaux ou une demande de permis de construire. Vérifier la réglementation en vigueur avant l'installation. Lire attentivement la notice avant de procéder au montage, s'assurer qu'aucune pièce n'est endommagée ou manquante. Le carport doit être installé dans un environnement adapté, sur une fondation stable et nivelée, telle une dalle béton. Le montage de du carport nécessite au moins 2 personnes. Laisser suffisamment d'espace autour du carport afin de ne pas être gêné pour son installation. Manipuler les pièces avec précaution. Déballez toutes les pièces, les placer sur une surface propre et les rassembler par zone. Ne pas utiliser de produit corrosif ou autre produit de nettoyage agressif pouvant altérer le carport.

CONSEILS D'UTILISATION

Ce carport ne peut être utilisé à des fins résidentielles. Ne pas effectuer l'installation par temps pluvieux ou venteux. Utiliser uniquement les outils listés dans la notice. Porter des gants et lunettes de protection pour le montage. Nettoyer la structure à l'eau claire et au savon. Les produits contenant de l'huile ou de l'acétone peuvent tâcher ou endommager la structure. Ne pas stocker d'objet chaud dans l'abri, tels que grill ou barbecue récemment utilisés, ou tout produit chimique volatil. Afin d'éviter toute déformation de l'abri, ne pas appuyer d'objet lourd contre les murs. En cas de neige, déblayer le toit. S'assurer de la bonne ventilation de l'abri pour éviter toute moisissure. La direction du vent est un facteur important, éviter d'exposer le carport et notamment les portes à une zone très venteuse. Garder les portes fermées et verrouillées lorsque l'abri n'est pas utilisé.

GARANTIE DU PRODUIT

La garantie commerciale prend effet à la date de facturation du produit pour une durée de 15 ans. La garantie couvre tout défaut de fabrication et se limite au remplacement de la pièce défectueuse par une pièce identique ou similaire. La garantie ne pourra s'appliquer qu'en cas de respect des conseils de montage, d'utilisation et d'entretien. La garantie ne couvre pas :

- L'usure normale du produit
- La perte ou la casse de toute pièce lors du déballage et/ou de l'installation
- Le vandalisme
- Les conditions climatiques extrêmes : vents forts, tempêtes, grêle, neige, inondations, foudre

EN - RECOMMENDATIONS

Keep these instructions for the life of the product.

Depending on location and surface area, the installation of a carport may be subject to prior declaration of works or planning permission. Check current regulations before installation. Read the instructions carefully before installation, and check that no parts are damaged or missing. The carport must be installed in a suitable environment, on a stable, level foundation such as a concrete slab. At least 2 people are required to assemble the carport. Leave enough space around the carport so as not to be obstructed during installation. Handle parts with care. Unpack all parts, place them on a clean surface and assemble them by area. Do not use corrosive or other aggressive cleaning products that could damage the carport.

INSTRUCTIONS FOR USE

This carport is not suitable for residential use. Do not install in wet or windy conditions. Use only the tools listed in the instructions. Wear protective gloves and goggles during assembly. Clean the structure with clear water and soap. Products containing oil or acetone may stain or damage the structure.

Do not store hot objects in the shed, such as recently used grills or barbecues, or any volatile chemicals. To avoid deforming the shed, do not lean heavy objects against the walls. In case of snow, clear the roof. Make sure the shed is well ventilated to prevent mould. Wind direction is an important factor; avoid exposing the carport, and especially the doors, to a very windy area. Keep doors closed and locked when the shed is not in use.

PRODUCT WARRANTY

The commercial warranty takes effect on the product's invoice date and lasts for 15 years. The warranty covers any manufacturing defect and is limited to the replacement of the defective part by an identical or similar part.

The warranty will only apply if assembly, use and maintenance instructions have been followed. The warranty does not cover :

- Normal wear and tear
- Loss or breakage of any part during unpacking and/or installation
- Vandalism
- Extreme weather conditions: high winds, storms, hail, snow, floods, lightning

DE - EMPFEHLUNGEN

Gebrauchsanweisung, die während der gesamten Lebensdauer des Produkts aufzubewahren ist. Je nach Standort und Fläche kann für die Installation eines Carports eine vorherige Bauanmeldung oder ein Antrag auf Baugenehmigung erforderlich sein. Prüfen Sie vor der Installation die geltenden Vorschriften. Lesen Sie die Anleitung vor der Montage aufmerksam durch und vergewissern Sie sich, dass keine Teile beschädigt sind oder fehlen. Der Carport muss in einer geeigneten Umgebung auf einem stabilen und ebenen Fundament, z. B. einer Betonplatte, aufgestellt werden. Für den Aufbau des Carports sind mindestens zwei Personen erforderlich. Lassen Sie um den Carport herum ausreichend Platz, damit Sie beim Aufbau nicht behindert werden. Gehen Sie mit den Teilen vorsichtig um. Packen Sie alle Teile aus, legen Sie sie auf eine saubere Oberfläche und stellen Sie sie nach Bereichen zusammen. Verwenden Sie keine ätzenden oder anderen aggressiven Reinigungsmittel, die den Carport angreifen könnten.

NUTZUNGSHINWEISE

Dieser Carport darf nicht für Wohnzwecke verwendet werden. Führen Sie die Installation nicht bei regnerischem oder windigem Wetter durch. Verwenden Sie nur die in der Anleitung aufgelisteten Werkzeuge. Bei der Montage Schutzhandschuhe und Schutzbrille tragen. Reinigen Sie die Struktur mit klarem Wasser und Seife. Öl- oder acetonhaltige Produkte können die Struktur verfärben oder beschädigen. Lagern Sie keine heißen Gegenstände im Schutzraum, wie z. B. einen kürzlich benutzten Grill oder Barbecue oder flüchtige Chemikalien. Um eine Verformung des Schutzraums zu vermeiden, lehnen Sie keine schweren Gegenstände an die Wände. Räumen Sie im Falle von Schnee das Dach. Sorgen Sie für eine gute Belüftung des Schutzraums, um Schimmelbildung zu vermeiden. Die Windrichtung ist ein wichtiger Faktor, vermeiden Sie es, den Carport und insbesondere die Türen einem sehr windigen Gebiet auszusetzen. Halten Sie die Türen geschlossen und verriegelt, wenn der Carport nicht benutzt wird.

PRODUKTGARANTIE

Die kommerzielle Garantie beginnt mit dem Rechnungsdatum des Produkts und gilt für eine Dauer von 15 Jahren. Die Garantie deckt alle Herstellungsfehler ab und beschränkt sich auf den Ersatz des defekten Teils durch ein identisches oder ähnliches Teil.

Die Garantie gilt nur, wenn die Montage-, Gebrauchs- und Pflegehinweise beachtet werden. Die Garantie deckt nicht ab:

- Den normalen Verschleiß des Produkts.
- Verlust oder Bruch von Teilen während des Auspackens und/oder der Installation.
- Vandalismus
- Extreme Wetterbedingungen: starke Winde, Stürme, Hagel, Schnee, Überschwemmungen, Blitzeinschlag

NL - AANBEVELINGEN

Bewaar deze instructies gedurende de levensduur van het product.

Afhankelijk van de locatie en de oppervlakte kan de installatie van een carport onderworpen zijn aan een voorafgaande melding van werken of een aanvraag voor een bouwvergunning. Controleer de geldende voorschriften vóór installatie. Lees aandachtig de instructies alvorens de carport te installeren en controleer of er geen onderdelen beschadigd zijn of ontbreken. De carport moet worden geïnstalleerd in een geschikte omgeving, op een stabiele, vlakke ondergrond zoals een betonnen plaat. Er zijn minstens 2 personen nodig om de carport te monteren. Laat voldoende ruimte vrij rond de carport zodat deze niet geblokkeerd wordt tijdens de installatie. Ga voorzichtig om met de onderdelen. Pak alle onderdelen uit, leg ze op een schone ondergrond en zet ze per zone in elkaar. Gebruik geen bijtende of agressieve schoonmaakmiddelen die de carport kunnen beschadigen.

AANBEVELINGEN VOOR GEBRUIK

Deze carport mag niet gebruikt worden voor residentiële doeleinden. Niet monteren in natte of winderige omstandigheden. Gebruik alleen het gereedschap dat in de handleiding vermeld staat. Draag beschermende handschoenen en een veiligheidsbril tijdens de montage. Reinig de constructie met schoon water en zeep. Producten die olie of aceton bevatten, kunnen vlekken of schade aan de structuur veroorzaken. Bewaar geen hete voorwerpen in de shelter, zoals recent gebruikte grills of barbecues, of vluchtige chemicaliën. Plaats geen zware voorwerpen tegen de wanden om vervorming van de shelter te voorkomen. Maak het dak sneeuwvrij als er sneeuw ligt. Zorg ervoor dat de schuilplaats goed geventileerd is om schimmel te voorkomen. Windrichting is een belangrijke factor; vermijd blootstelling van de carport, en vooral de deuren, aan een erg winderig gebied. Houd de deuren gesloten en vergrendeld als de carport niet in gebruik is.

PRODUCTGARANTIE

De commerciële garantie gaat in op de factuurdatum van het product voor een periode van 15 jaar. De garantie dekt elke fabricagefout en is beperkt tot de vervanging van het defecte onderdeel door een identiek of gelijkaardig onderdeel.

De garantie is alleen van toepassing als de montage-, gebruiks- en onderhoudsinstructies zijn opgevolgd. De garantie dekt niet

- Normale slijtage
- Verlies of breuk van een onderdeel tijdens het uitpakken en/of installeren
- vandalisme
- Extreme weersomstandigheden: harde wind, storm, hagel, sneeuw, overstroming, bliksem, enz.

ES - RECOMENDACIONES

Conserve estas instrucciones durante toda la vida útil del producto.

Dependiendo de la ubicación y de la superficie, la instalación de una marquesina puede estar sujeta a una declaración previa de obras o a una solicitud de licencia urbanística. Compruebe la normativa vigente antes de proceder a la instalación. Lea atentamente las instrucciones antes de instalar la marquesina y compruebe que no falte ninguna pieza ni esté dañada. La cochera debe instalarse en un entorno adecuado, sobre una base estable y nivelada, como una losa de hormigón. Se necesitan al menos 2 personas para montar la marquesina. Deje espacio suficiente alrededor de la cochera para que no se obstruya durante la instalación. Manipule las piezas con cuidado. Desembale todas las piezas, colóquelas sobre una superficie limpia y móntelas por zonas. No utilice productos de limpieza corrosivos o agresivos que puedan dañar la marquesina.

RECOMENDACIONES DE USO

Este carport no debe utilizarse con fines residenciales. No lo instale en condiciones de humedad o viento. Utilice únicamente las herramientas indicadas en las instrucciones. Utilice guantes y gafas de protección durante el montaje. Limpie la estructura con agua limpia y jabón. Los productos que contengan aceite o acetona pueden manchar o dañar la estructura.

No guarde objetos calientes en el refugio, como parrillas o barbacoas recién usadas, ni productos químicos volátiles. Para evitar deformar el refugio, no apoyes objetos pesados contra las paredes. Si hay nieve, limpia el tejado. Asegúrate de que el refugio esté bien ventilado para evitar el moho. La dirección del viento es un factor importante; evita exponer el cobertizo, y especialmente las puertas, a una zona muy ventosa. Mantenga las puertas cerradas y bloqueadas cuando no utilice la marquesina.

GARANTÍA DEL PRODUCTO

La garantía comercial entra en vigor en la fecha de facturación del producto por un periodo de 15 años. La garantía cubre cualquier defecto de fabricación y se limita a la sustitución de la pieza defectuosa por otra idéntica o similar. La garantía sólo se aplicará si se han seguido las instrucciones de montaje, uso y mantenimiento. La garantía no cubre

- El desgaste normal
- Pérdida o rotura de cualquier pieza durante el desembalaje y/o la instalación
- Actos vandálicos
- Condiciones climáticas extremas: vientos fuertes, tormentas, granizo, nieve, inundaciones, rayos, etc.

PT - RECOMENDAÇÕES

Conservar estas instruções durante toda a vida útil do produto.

Dependendo da localização e da superfície, a instalação de uma garagem pode estar sujeita a uma declaração prévia de obras ou a um pedido de autorização de planeamento. Verificar a regulamentação em vigor antes da instalação. Leia atentamente as instruções antes de instalar a garagem e verifique se não há peças danificadas ou em falta. A garagem deve ser instalada num ambiente adequado, sobre uma base estável e nivelada, como uma laje de betão. São necessárias pelo menos 2 pessoas para montar a garagem. Deixe espaço suficiente à volta da garagem para que esta não fique obstruída durante a instalação. Manuseie as peças com cuidado. Desembale todas as peças, coloque-as numa superfície limpa e monte-as por área. Não utilizar produtos de limpeza corrosivos ou agressivos que possam danificar a garagem.

RECOMENDAÇÕES DE UTILIZAÇÃO

Esta garagem não pode ser utilizada para fins residenciais. Não instalar em condições de humidade ou vento. Utilizar apenas as ferramentas indicadas nas instruções. Utilizar luvas e óculos de proteção durante a montagem. Limpe a estrutura com água limpa e sabão. Os produtos que contêm óleo ou acetona podem manchar ou danificar a estrutura. Não guarde objectos quentes no abrigo, tais como grelhadores ou churrascos recentemente utilizados, ou quaisquer produtos químicos voláteis. Para evitar deformar o abrigo, não encoste objectos pesados às paredes. Se houver neve, limpe o telhado. Certifique-se de que o abrigo é bem ventilado para evitar a formação de bolor. A direção do vento é um fator importante; evite expor a garagem, e especialmente as portas, a uma área muito ventosa. Manter as portas fechadas e trancadas quando a garagem não estiver a ser utilizada.

GARANTIA DO PRODUTO

A garantia comercial entra em vigor na data da fatura do produto por um período de 15 anos. A garantia cobre qualquer defeito de fabrico e limita-se à substituição da peça defeituosa por uma peça idêntica ou similar.

A garantia só é válida se as instruções de montagem, utilização e manutenção forem respeitadas. A garantia não cobre

- O desgaste normal
- Perda ou quebra de qualquer peça durante a embalagem e/ou instalação
- vandalismo
- Condições climatéricas extremas: ventos fortes, tempestades, granizo, neve, inundações, relâmpagos, etc.

IT - RACCOMANDAZIONI

Conservare queste istruzioni per tutta la durata del prodotto.

A seconda dell'ubicazione e della superficie, l'installazione di una pensilina può essere soggetta a una dichiarazione preventiva dei lavori o a una richiesta di autorizzazione edilizia. Prima dell'installazione, verificare la normativa vigente. Prima di installare la pensilina, leggere attentamente le istruzioni e verificare che non vi siano parti danneggiate o mancanti. La pensilina deve essere installata in un ambiente idoneo, su una base stabile e piana come una soletta di cemento. Per il montaggio della pensilina sono necessarie almeno 2 persone. Lasciare spazio sufficiente intorno alla pensilina in modo che non venga ostacolata durante l'installazione. Maneggiare i pezzi con cura. Disimballare tutti i pezzi, disporli su una superficie pulita e assemblarli per zona. Non utilizzare prodotti di pulizia corrosivi o aggressivi che potrebbero danneggiare la pensilina.

RACCOMANDAZIONI PER L'USO

Questa pensilina non può essere utilizzata per scopi residenziali. Non installare in condizioni di umidità o di vento. Utilizzare solo gli attrezzi indicati nelle istruzioni. Indossare guanti e occhiali protettivi durante il montaggio. Pulire la struttura con acqua pulita e sapone. I prodotti contenenti olio o acetone possono macchiare o danneggiare la struttura. Non riporre nella struttura oggetti caldi, come griglie o barbecue usati di recente, o sostanze chimiche volatili. Per evitare di deformare il rifugio, non appoggiare oggetti pesanti alle pareti. In caso di neve, sgomberare il tetto. Assicuratevi che il rifugio sia ben ventilato per evitare la formazione di muffa. La direzione del vento è un fattore importante; evitare di esporre la pensilina, e in particolare le porte, a una zona molto ventosa. Tenere le porte chiuse e bloccate quando la pensilina non è in uso.

GARANZIA DEL PRODOTTO

La garanzia commerciale decorre dalla data di fatturazione del prodotto per un periodo di 15 anni. La garanzia copre qualsiasi difetto di fabbricazione ed è limitata alla sostituzione del pezzo difettoso con un pezzo identico o simile. La garanzia si applica solo se sono state seguite le istruzioni di montaggio, uso e manutenzione. La garanzia non copre

- La normale usura
- perdita o rottura di qualsiasi parte durante il disimballaggio e/o l'installazione
- Atti vandalici
- Condizioni atmosferiche estreme: venti forti, tempeste, grandine, neve, inondazioni, fulmini, ecc.

**MATÉRIEL NÉCESSAIRE POUR L'INSTALLATION / REQUIRED TOOLS FOR INSTALLATION /
 BENÖTIGTES MATERIAL FÜR DIE INSTALLATION / MATERIALEN DIE NODIG ZIJN VOOR DE INSTALLATIE /
 MATERIALES NECESARIOS PARA LA INSTALACION / MATERIAIS NECESSARIOS PARA A INSTALAÇÃO /
 MATERIALI NECESSARI PER L'INSTALLAZIONE**



Lunettes et gants de protection
 Protective glasses and gloves
 Schutzbrille und -handschuhe
 Veiligheidsbril en handschoenen
 Gafas y guantes de protección
 Óculos e luvas de protecção
 Occhiali e guanti di protezione

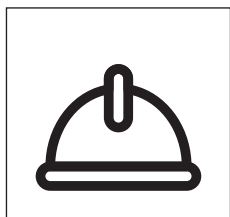

Casque de sécurité
 Safety helmet
 Schutzhelm
 Veiligheidshelm
 Casco de seguridad
 Capacete de segurança
 Casco di sicurezza

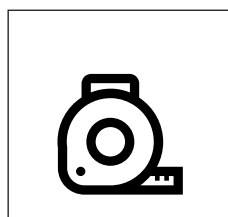

Mètre ruban
 Measuring tape
 Maßband
 Meetlint
 Cinta métrica
 Fita métrica
 Metro a nastro

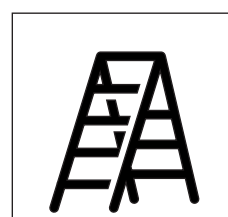

Escabeau x 2
 Stepladder x 2
 Trittleiter x 2
 Keukentrap x 2
 Escalera de mano x 2
 Escadote x 2
 Scala a pioli x 2

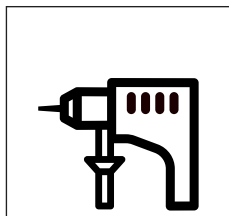

Perforateurs et foret béton
 Hammer drill and bit
 Locher und Betonbohrer
 Betonboren en boren
 Taladros y brocas para hormigón
 Berbequins e brocas para betão
 Trapani e punte per calcestruzzo

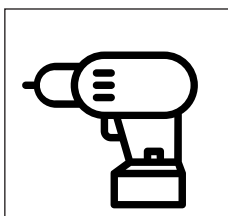

Perceuse-visseuse
 Driller and screwdriver
 Akku-Schlagbohrschrauber
 Schroeendraaier
 Destornillador
 Chave de fendas
 Cacciavite

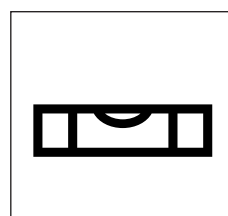

Niveau
 Level
 Wasserwaage
 Waterpas
 Nivel
 Nivel
 Livella

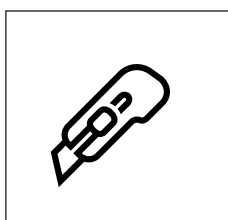



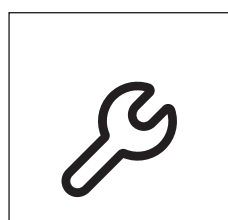





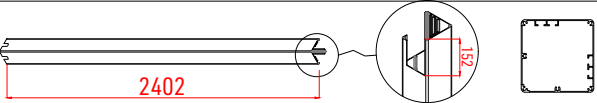
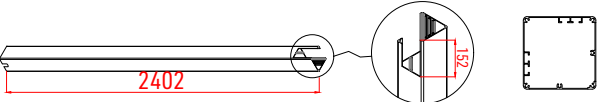
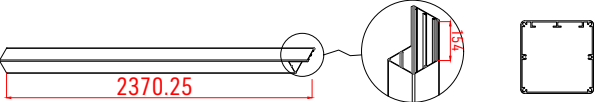
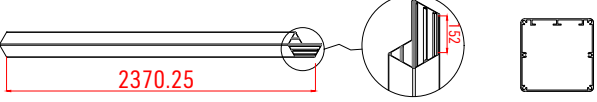
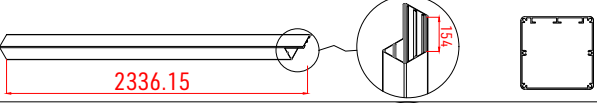
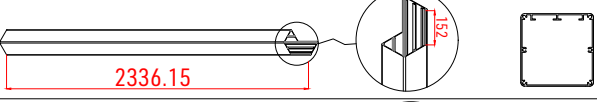
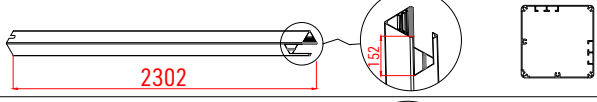
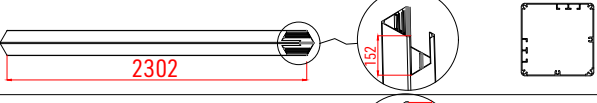
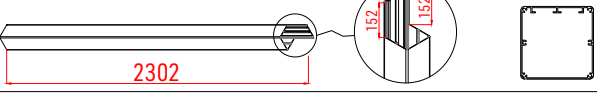
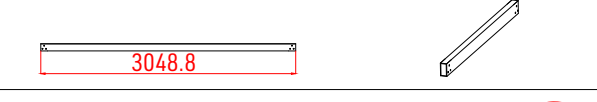
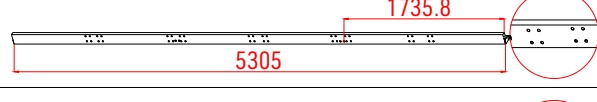
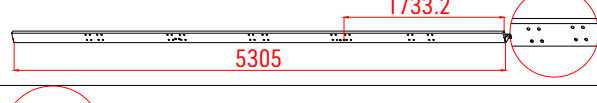
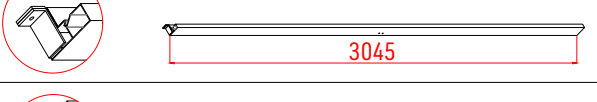
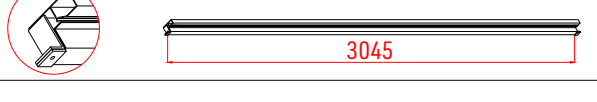
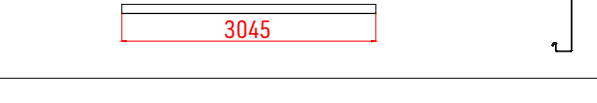
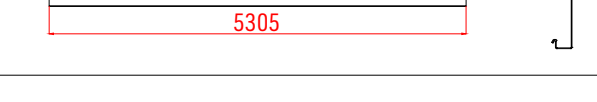



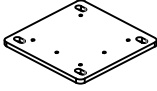
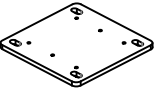

Cutter
 Cutter
 Cutter
 Cutter
 Cortador
 Cortador
 Taglierino

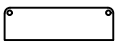

Clé anglaise
 Monkey wrench
 Schraubenschlüssel
 el Moersleutel
 Llave inglesa
 Chave inglesa
 Chiave dinamometrica

LISTE DES PIÈCES / PARTS LIST / LISTE DER TEILE / ONDERDELENLIJST / LISTA DE PIEZAS / LISTA DE PEÇAS / ELENCO PARTI

	Code	IMAGE	Qty
Carton 1/6	A-01A		1
	A-01B		1
	A-02A		1
Carton 2/6	A-02B		1
	A-03A		1
	A-03B		1
Carton 3/6	A-04A		1
	A-04B		1
	A-05		1
Carton 4/6	A-08A		5
Carton 5/6	A-06A		1
	A-06B		1
	A-06C		1
	A-06D		1
	A-07A		2
	A-07B		2
			4

	Code	Image	Qty
Carton 6/6	B-01		10
	B-02		10
	B-04		4
	B-05		5
	B-08		4
	B-09		5
	B-11		5
	B-12		1
	C-01	M4.2*19 	79+
	C-03	 M8*20	80+
	C-04	 M5.5*50	54+
	C-05	M10*80 	36+
	C-06	 M5.5*19	32+
	C-07	 M10*80	30+
C-08		2	

PLAN DE MONTAGE / ASSEMBLY PLAN / MONTAGEPLAN / MONTAGE TEKENING / PLAN DE MONTAJE / PLANO DE MONTAGEM / PIANO DI MONTAGGIO

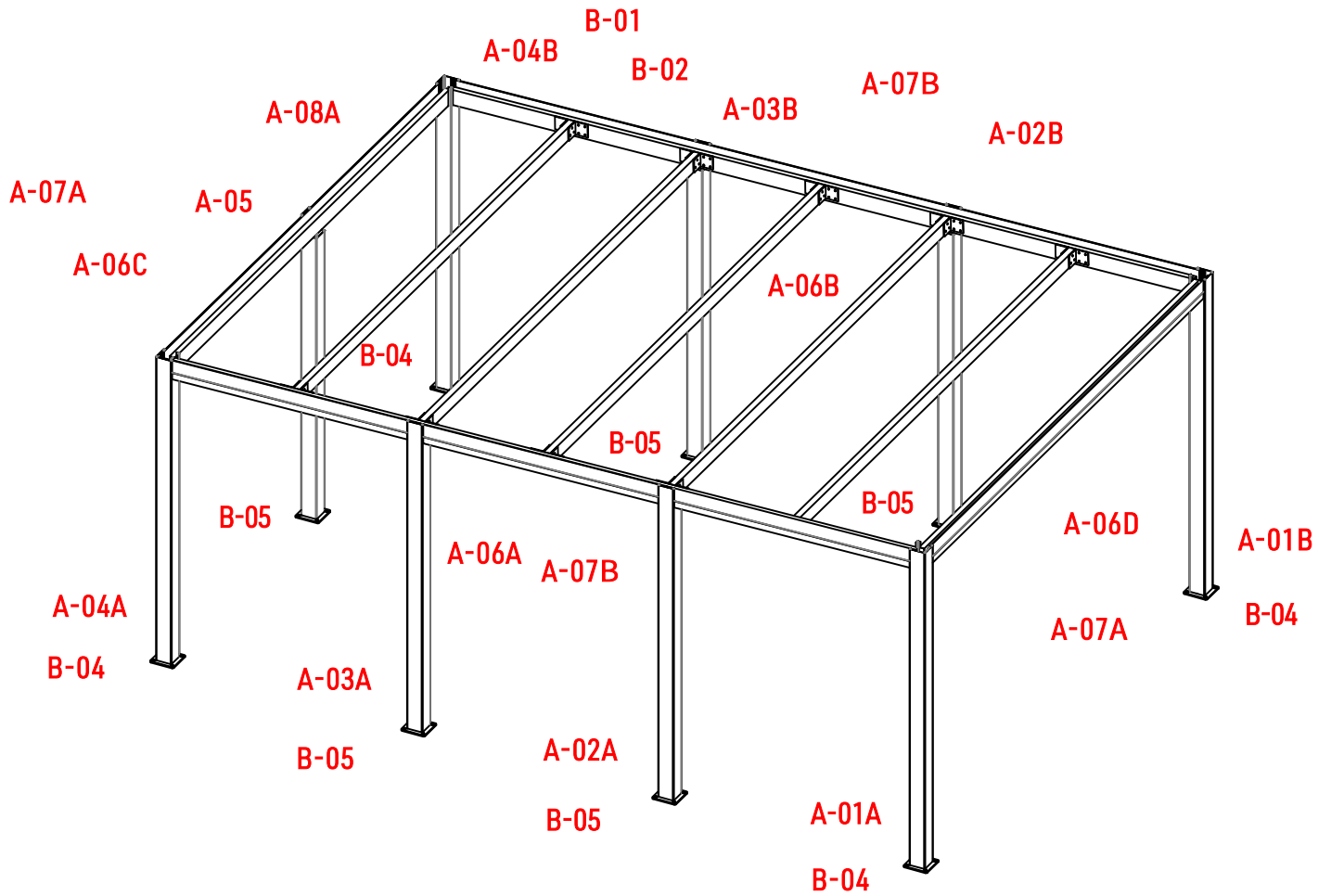

ÉTAPES DE MONTAGE / ASSEMBLY STEPS / MONTAGESCHRITTE / MONTAGE STAPPEN / ETAPAS DE MONTAJE / FASES DE MONTAGEM / FASI DI MONTAGGIO

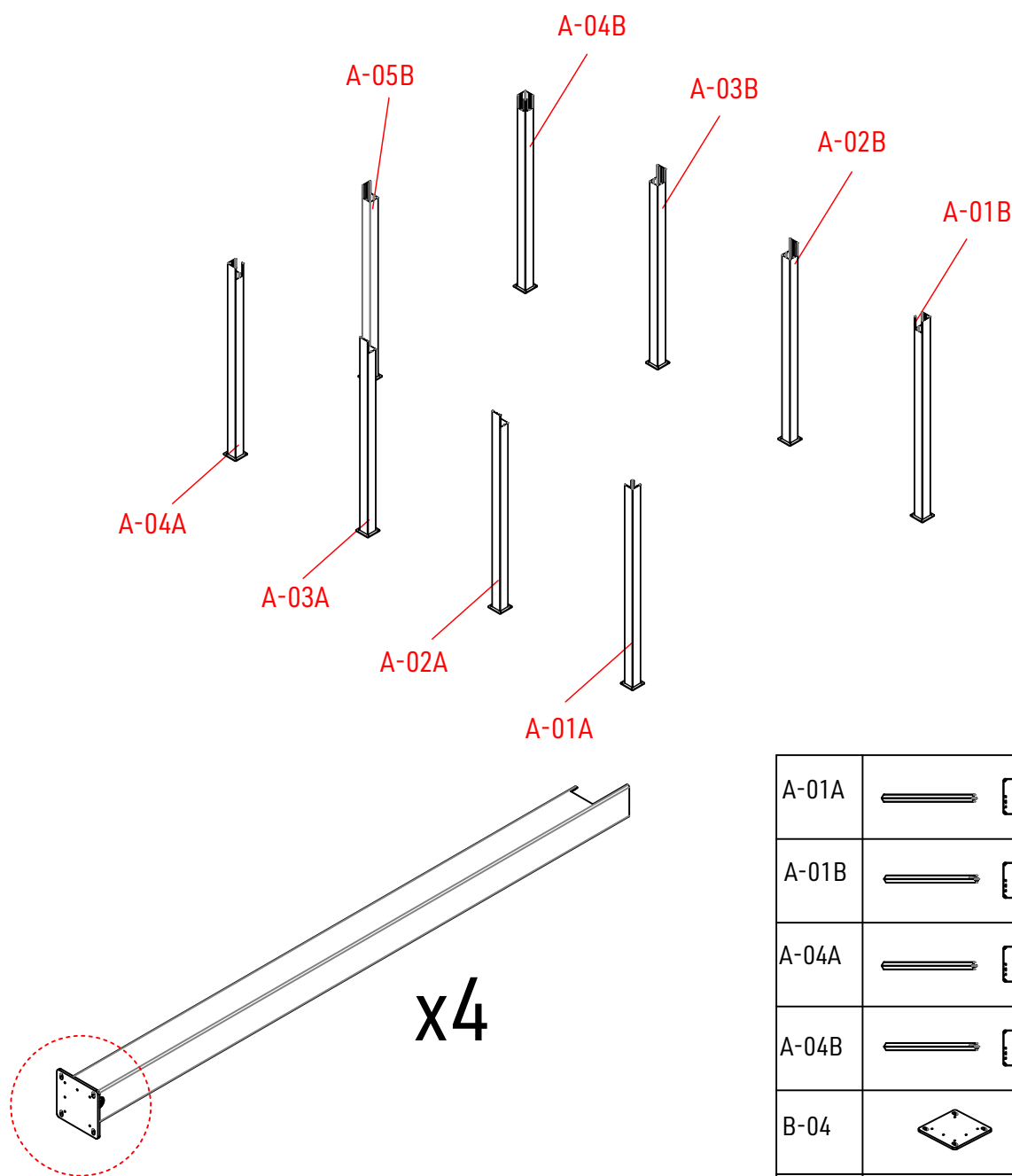

A-01A		1
A-01B		1
A-04A		1
A-04B		1
B-04		4
C-04		24

FR. Ajouter les platines de fixation, B-04, sur les 2 poteaux avant, A-01A et A-01B, et sur les 2 poteaux arrière A-04A et A-04B, à l'aide des vis C-04.

EN. Add mounting brackets, B-04, to the 2 front posts, A-01A and A-01B, and to the 2 rear posts, A-04A and A-04B, using screws C-04.

DE. Fügen Sie die Befestigungsplatten, B-04, an den beiden vorderen Pfosten, A-01A und A-01B, und an den beiden hinteren Pfosten, A-04A und A-04B, mit den Schrauben C-04 hinzu.

NL. Bevestig de montageplaten, B-04, aan de 2 voorste stijlen, A-01A en A-01B, en aan de 2 achterste stijlen, A-04A en A-04B, met schroeven C-04.



ES. Añada las placas de montaje, B-04, a los 2 postes delanteros, A-01A y A-01B, y a los 2 postes traseros, A-04A y A-04B, utilizando los tornillos C-04.

PT. Colocar as placas de montagem, B-04, nos 2 postes dianteiros, A-01A e A-01B, e nos 2 postes traseiros, A-04A e A-04B, utilizando os parafusos C-04.

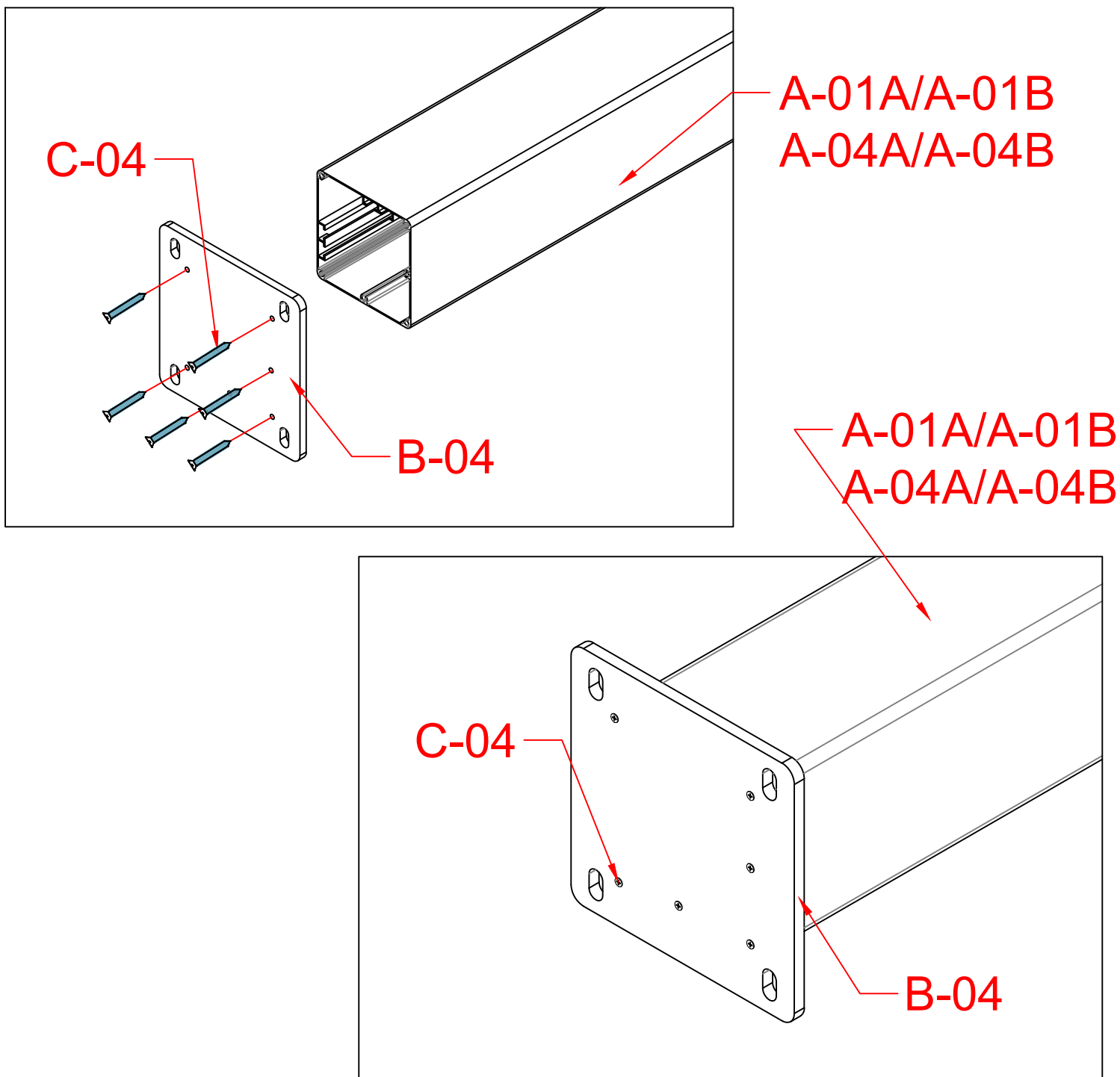
IT. Aggiungere le piastre di montaggio, B-04, ai 2 montanti anteriori, A-01A e A-01B, e ai 2 montanti posteriori, A-04A e A-04B, utilizzando le viti C-04.

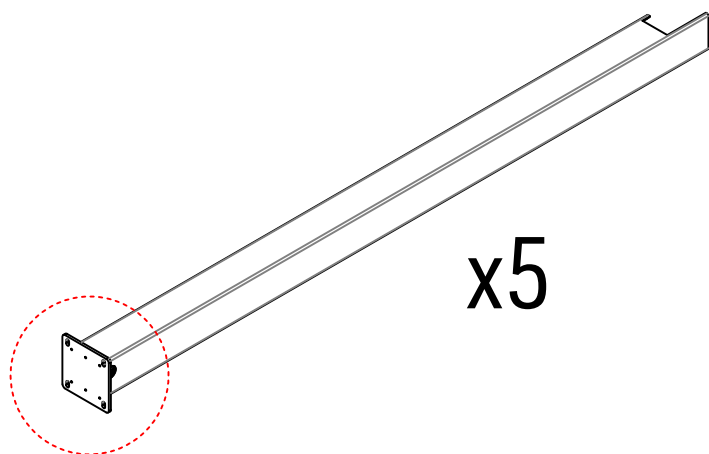

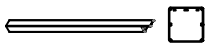
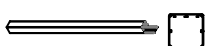
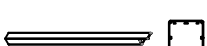
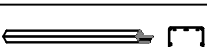
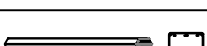

A-02A		1
A-02B		1
A-03A		1
A-03B		1
A-05		1
B-05		5
C-04		30

FR. Réaliser la même opération sur les poteaux A-02A, A-02B, A-03A, A-03B et A-05, avec les platines B-05 et les vis C-04. Puis positionner les poteaux verticalement sur la zone d'installation.

EN. Carry out the same operation on posts A-02A, A-02B, A-03A, A-03B and A-05, using plates B-05 and screws C-04. Then position the posts vertically on the installation area.

DE. Führen Sie denselben Vorgang an den Pfosten A-02A, A-02B, A-03A, A-03B und A-05 mit den Platten B-05 und den Schrauben C-04 durch. Positionieren Sie dann die Pfosten senkrecht auf dem Installationsbereich.

NL. Voer dezelfde handeling uit op de palen A-02A, A-02B, A-03A, A-03B en A-05, met behulp van de platen B-05 en de schroeven C-04. Plaats de palen vervolgens verticaal in de installatiezone.

ES. Realice la misma operación en los postes A-02A, A-02B, A-03A, A-03B y A-05, utilizando las placas B-05 y los tornillos C-04. A continuación, coloque los postes verticalmente en la zona de instalación.



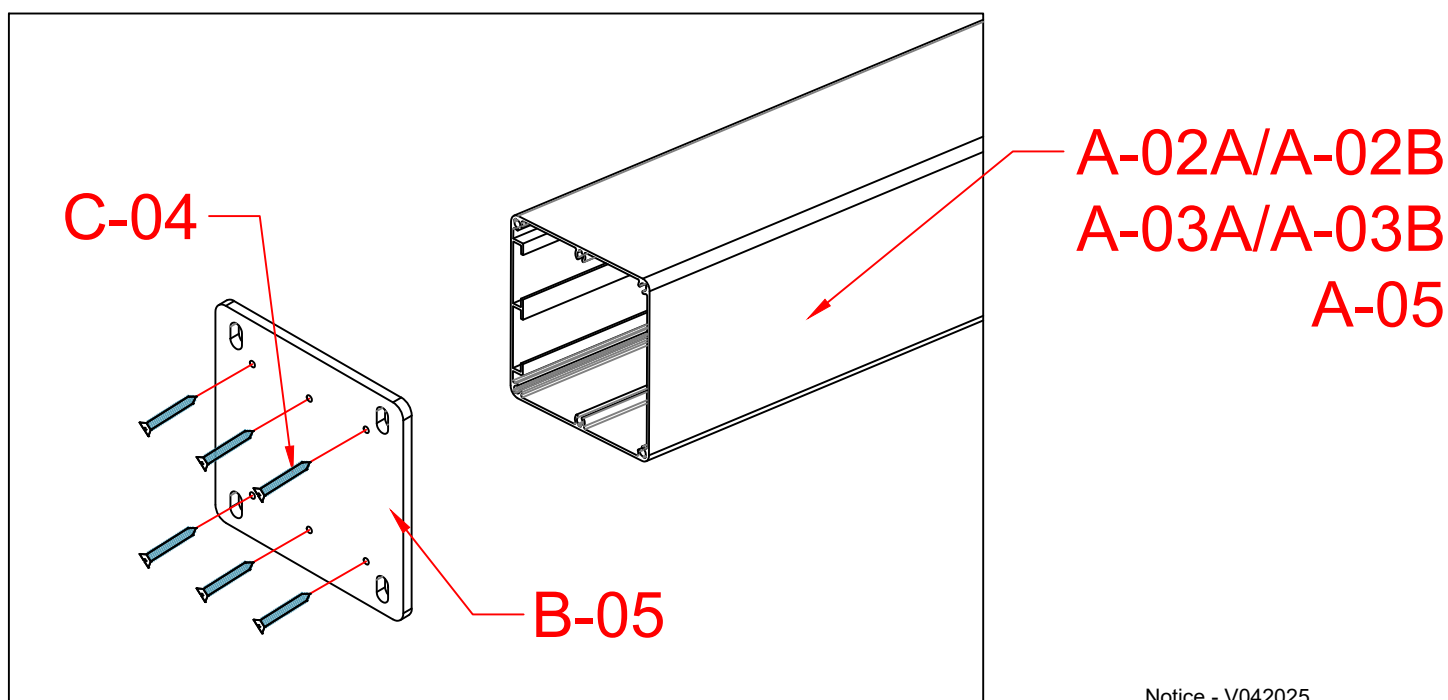

PT. Efetuar a mesma operação nos postes A-02A, A-02B, A-03A, A-03B e A-05, utilizando as placas B-05 e os parafusos C-04. De seguida, posicionar os postes verticalmente na zona de instalação.

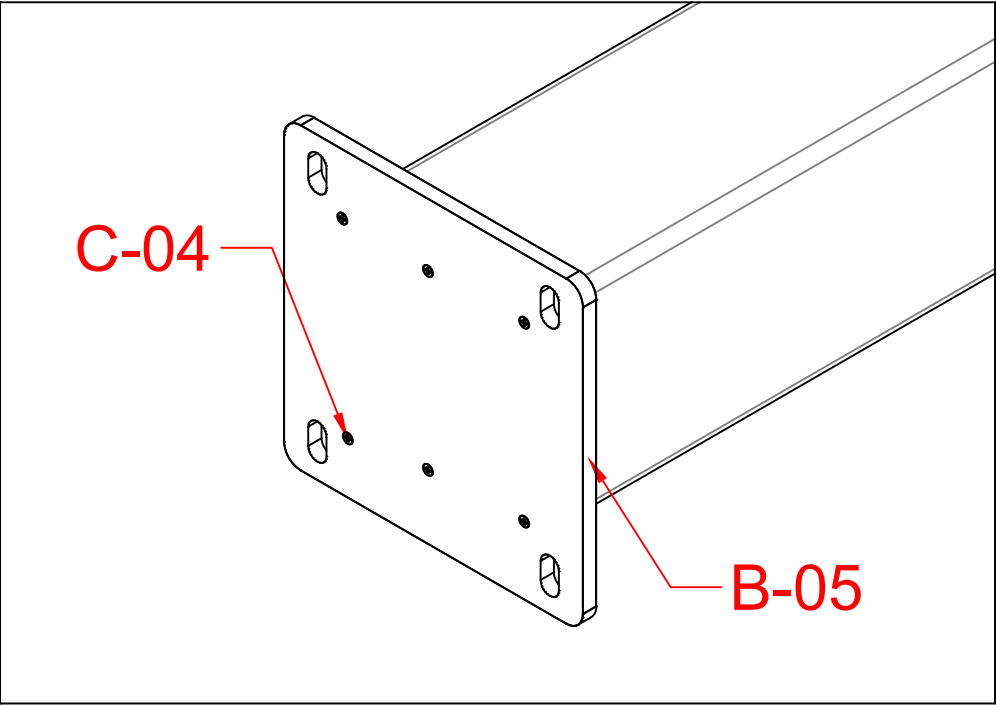
IT. Eseguire la stessa operazione sui pali A-02A, A-02B, A-03A, A-03B e A-05, utilizzando le piastre B-05 e le viti C-04. Posizionare quindi i pali in verticale nell'area di installazione.

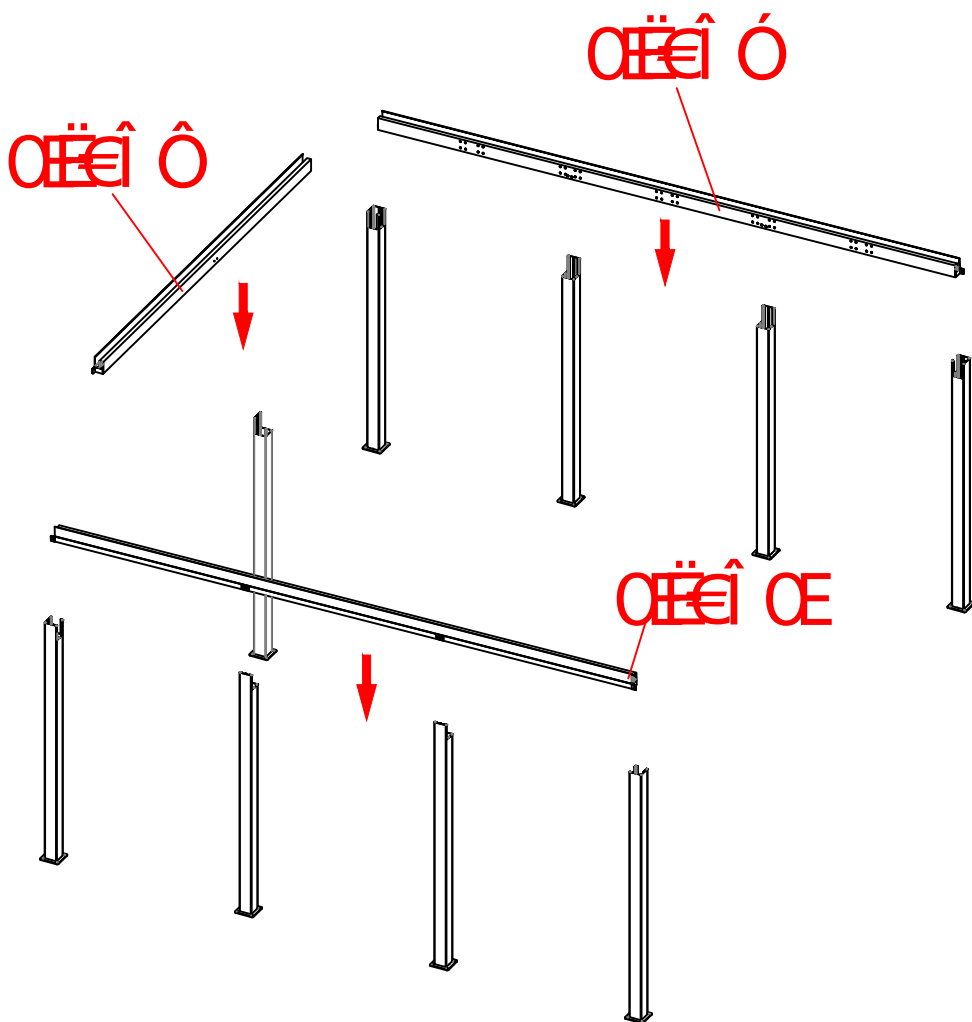



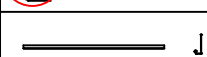
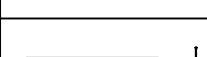

A-06A		1
A-06B		1
A-06C		1
A-07A		2
A-07B		1
C-01	M4.2*19 	13

FR. Assembler la poutre A-06A avec la pièce A-07B, puis la poutre A-06B avec la pièce A-07B et la poutre A-06C avec la pièce A-07A, visser avec les vis C-01 comme indiqué sur les schémas ci-dessous. Respecter le sens des pièces.

EN. Assemble beam A-06A with part A-07B, then beam A-06B with part A-07B and beam A-06C with part A-07A, screwing with screws C-01 as shown in the diagrams below. Observe the direction of the parts.

DE. Baue den Träger A-06A mit Teil A-07B, dann den Träger A-06B mit Teil A-07B und den Träger A-06C mit Teil A-07A zusammen und verschraube ihn mit den Schrauben C-01 wie in den folgenden Abbildungen gezeigt. Beachte dabei die Richtung der Teile.

NL. Monteer balk A-06A met onderdeel A-07B, vervolgens balk A-06B met onderdeel A-07B en balk A-06C met onderdeel A-07A, met behulp van schroeven C-01 zoals aangegeven in de onderstaande diagrammen. Let op de richting van de onderdelen.

ES. Ensamble la viga A-06A con la pieza A-07B, luego la viga A-06B con la pieza A-07B y la viga A-06C con la pieza A-07A, utilizando los tornillos C-01 como se muestra en los diagramas a continuación. Observe la dirección de las piezas.

PT. Montar o feixe A-06A com a peça A-07B, depois o feixe A-06B com a peça A-07B e o feixe A-06C com a peça A-07A, utilizando os parafusos C-01, como indicado nos diagramas abaixo. Observar a direção das peças.

IT. Assemblare la trave A-06A con la parte A-07B, quindi la trave A-06B con la parte A-07B e la trave A-06C con la parte A-07A, utilizzando le viti C-01 come mostrato nei diagrammi seguenti. Osservare la direzione delle parti.

C-01

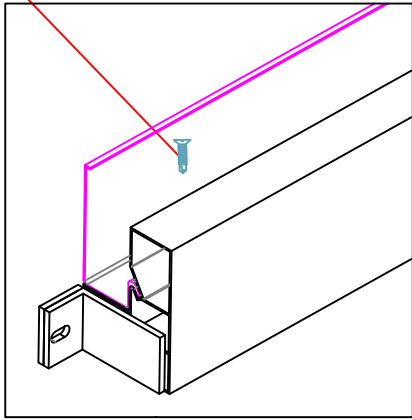

C-01

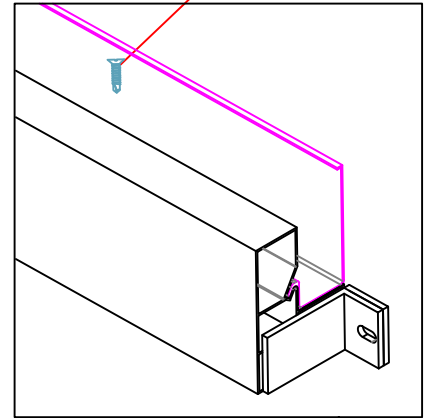

A-07B

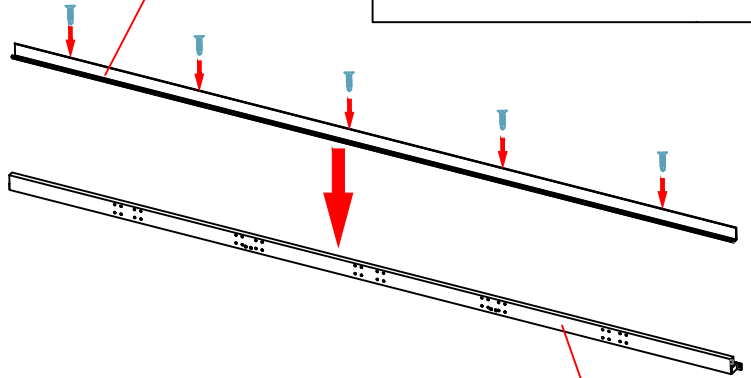

A-07A

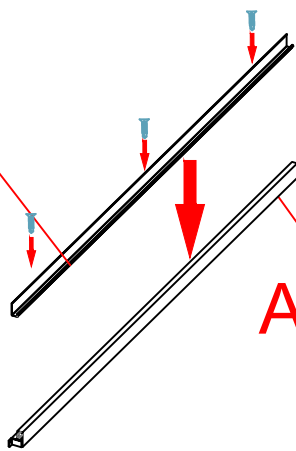

A-06C

A-06B

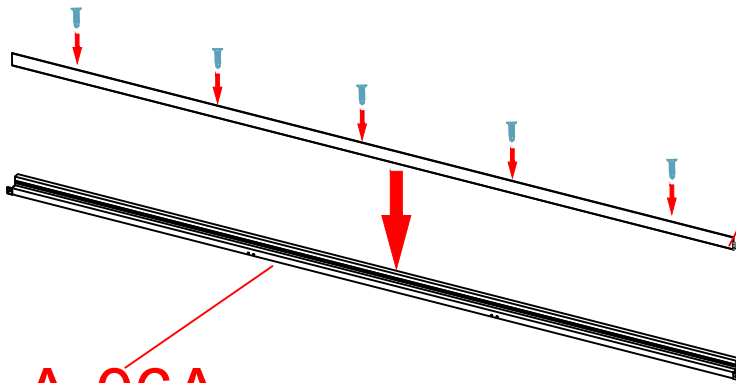

A-07B

A-06A

C-01

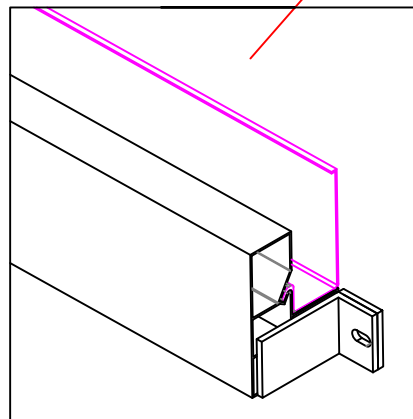

FR. Assembler les poutres entre les poteaux en respectant les schémas ci-dessous.
 EN. Assemble the beams between the columns according to the diagrams below.
 DE. Füge die Balken zwischen den Pfosten zusammen und halte dich dabei an die unten stehenden Schemata.
 NL. Monteer de balken tussen de kolommen volgens de onderstaande diagrammen.
 ES. Monte las vigas entre los pilares de acuerdo con los diagramas siguientes.
 PT. Montar as vigas entre os pilares de acordo com os esquemas abaixo.
 IT. Assemblare le travi tra le colonne secondo gli schemi seguenti.

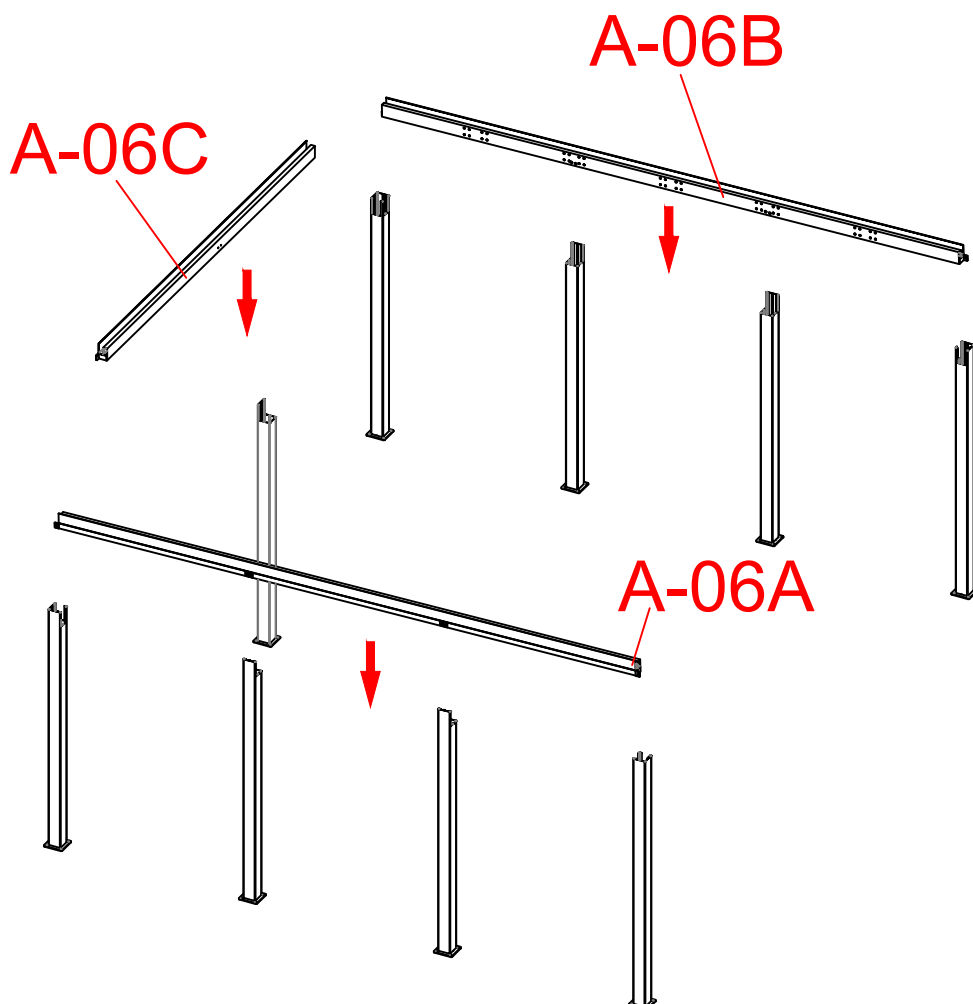
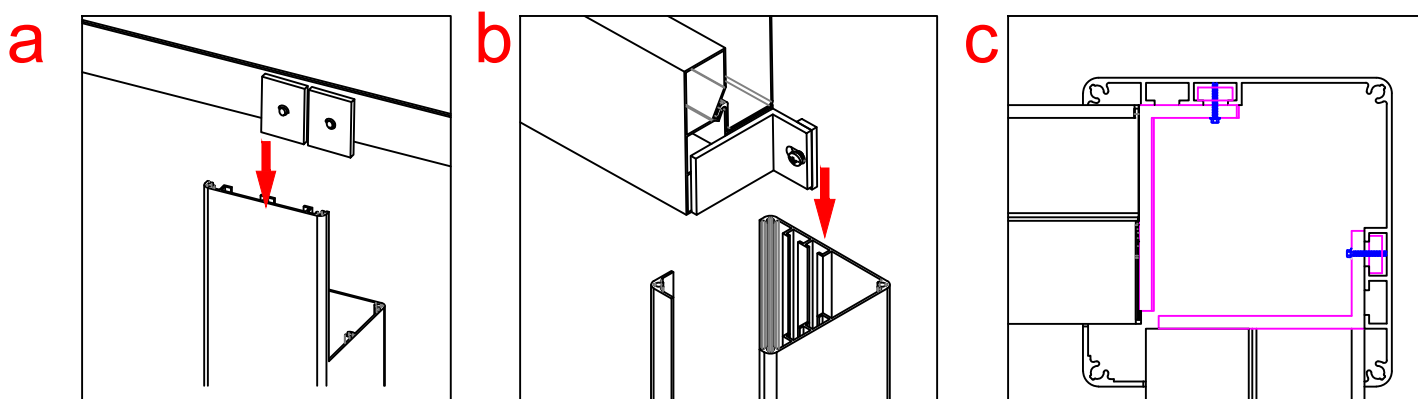

FR. Utiliser la clé B-12 pour serrer les vis au niveau de chaque poteau. Bien vérifier le niveau au fur et à mesure. Ajouter les caches B-11 sur les poteaux A-02A/B, A-03A/B et A-05, et les caches vis C-08 sur les poteaux A-05.

EN. Use wrench B-12 to tighten the screws on each post. Check level as you go. Add B-11 caps to posts A-02A/B, A-03A/B and A-05, and C-08 screw caps to posts A-05.



DE. Verwenden Sie den Schraubenschlüssel B-12, um die Schrauben an jedem Pfosten festzuziehen. Überprüfen Sie die Höhe nach und nach. Fügen Sie die Abdeckungen B-11 an den Pfosten A-02A/B, A-03A/B und A-05 und die Schraubenabdeckungen C-08 an den Pfosten A-05 hinzu.

NL. Gebruik een B-12 steeksleutel om de schroeven op elke paal vast te draaien. Controleer de waterpas terwijl je bezig bent. Breng afdekkingen B-11 aan op paal A-02A/B, A-03A/B en A-05 en schroef afdekkingen C-08 op paal A-05.

ES. Utilice una llave B-12 para apretar los tornillos de cada poste. Compruebe el nivel a medida que avanza. Añada las tapas B-11 a los postes A-02A/B, A-03A/B y A-05, y atornille las tapas C-08 a los postes A-05.



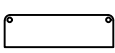

PT. Utilize uma chave B-12 para apertar os parafusos em cada poste. Verificar o nível durante o processo. Colocar as tampas B-11 nos postes A-02A/B, A-03A/B e A-05, e aparafusar as tampas C-08 nos postes A-05.

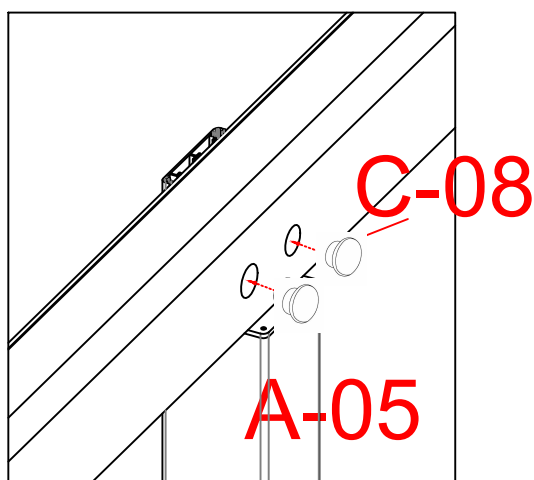
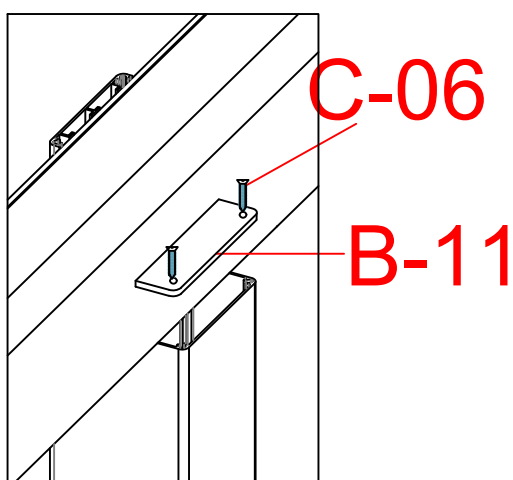
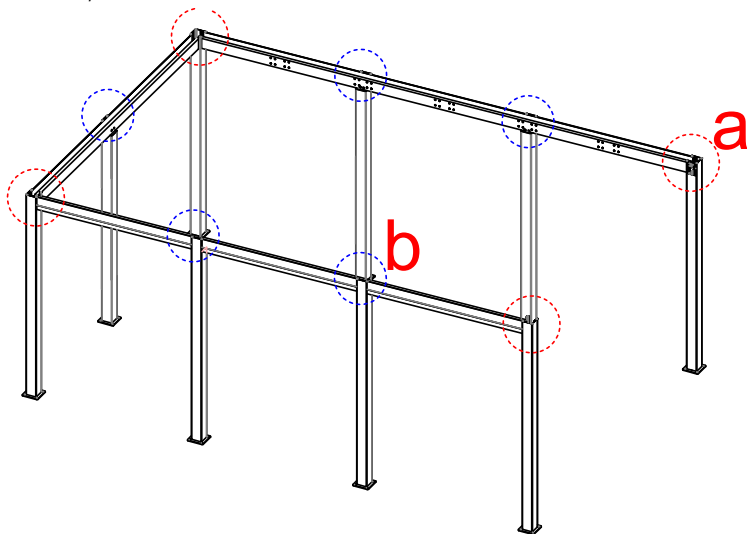
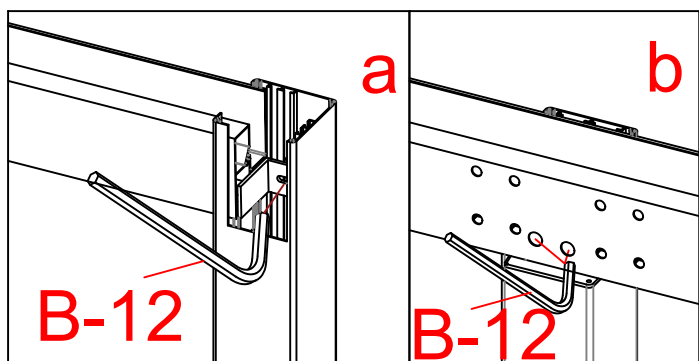
IT. Utilizzare una chiave B-12 per serrare le viti su ciascun palo. Controllare il livello man mano che si procede. Aggiungere le coperture B-11 ai montanti A-02A/B, A-03A/B e A-05, e avvitare le coperture C-08 ai montanti A-05.

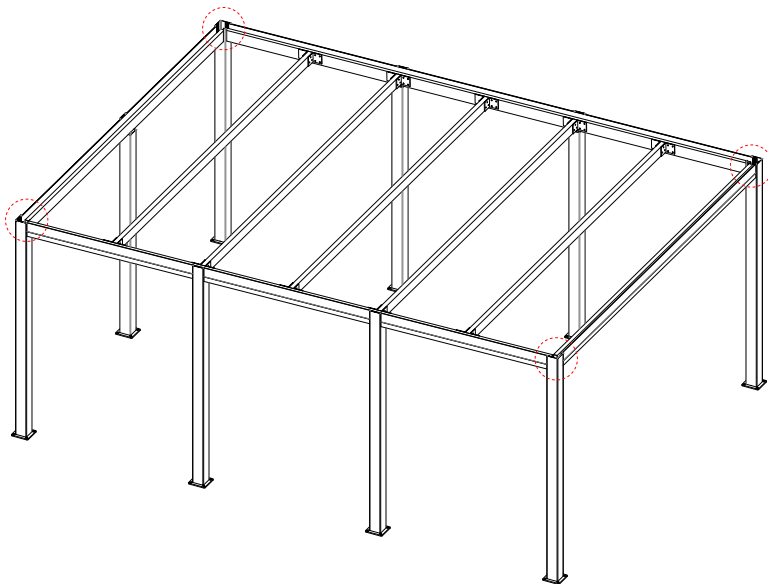
C-08		2
B-11		5
C-06	 M5.5*19	10
B-12		1



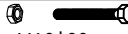

C-03	M8*20 	80
A-08A		5
B-01		10
B-02		10
C-07	 M10*80	30

FR. Préparer les poutres transversales A-08A avec les équerres B-01 (à droite) et B-02 (à gauche). Visser à l'aide des vis C-07 sur les poutres A-08A puis avec les vis C-03 sur les poutres latérales.

EN. Prepare cross-beams A-08A with brackets B-01 (right) and B-02 (left). Screw A-08A beams with C-07 screws, then side beams with C-03 screws.

DE. Bereite die Querbalken A-08A mit den Winkeln B-01 (rechts) und B-02 (links) vor. Verschraube sie mit den Schrauben C-07 an den Trägern A-08A und anschließend mit den Schrauben C-03 an den seitlichen Trägern.

NL. Bereid de dwarsbalken A-08A voor met de beugels B-01 (rechts) en B-02 (links). Schroef de balken A-08A vast met schroeven C-07 en daarna de zijbalken met schroeven C-03.

ES. Prepare los travesaños A-08A con los soportes B-01 (derecha) y B-02 (izquierda). Atornille los travesaños A-08A con tornillos C-07 y luego los travesaños laterales con tornillos C-03.

PT. Preparar as vigas transversais A-08A com os suportes B-01 (direita) e B-02 (esquerda). Aparafusar as vigas A-08A com os parafusos C-07 e depois as vigas laterais com os parafusos C-03.

IT. Preparare le traverse A-08A con le staffe B-01 (destra) e B-02 (sinistra). Avvitare le travi A-08A con le viti C-07 e poi le travi laterali con le viti C-03.

B-02

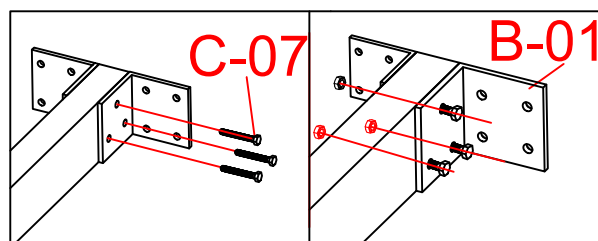

B-02

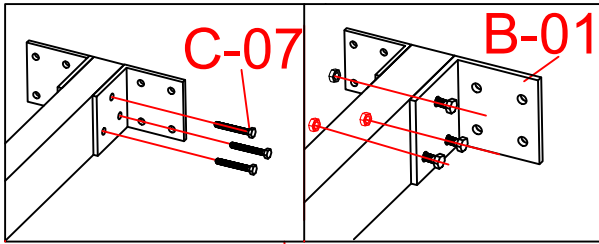

A-08A

B-01

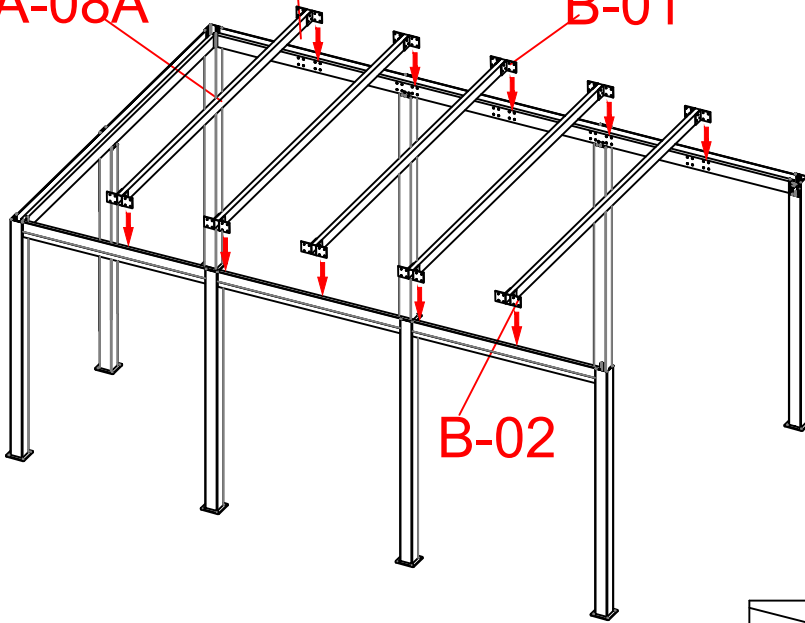

B-02

C-03

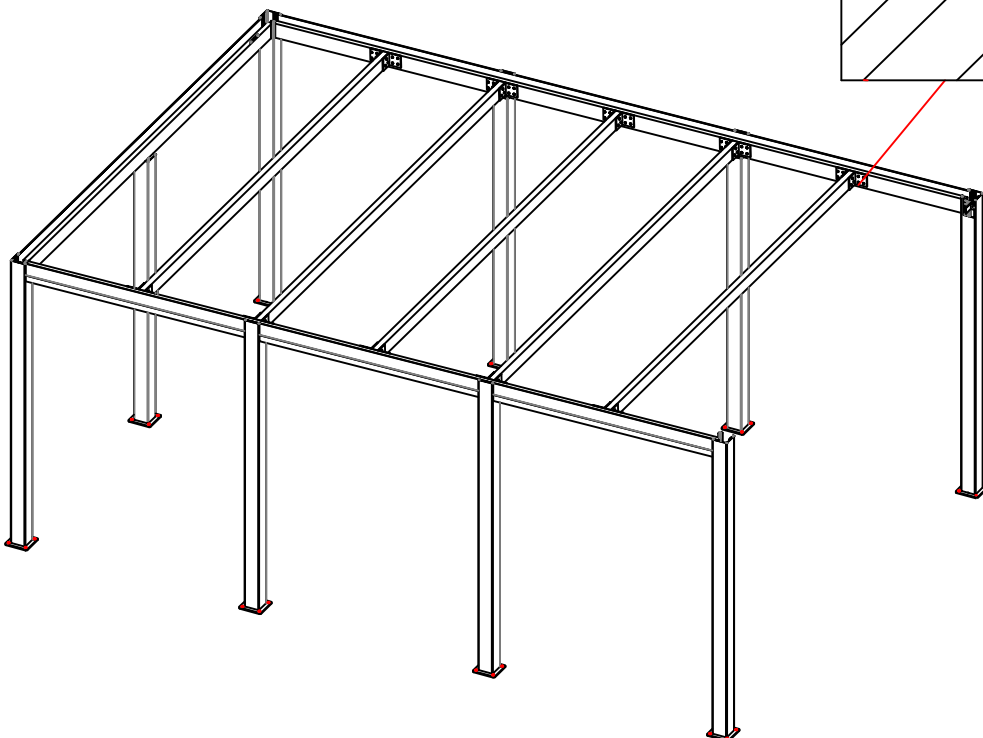
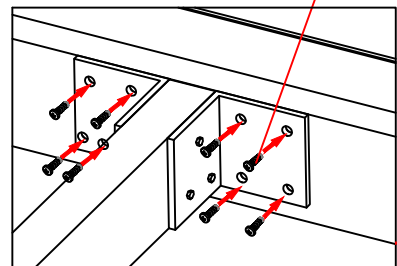

FR. Insérer la poutre avant A-06D avec la pièce A-07A. Visser avec les vis C-01 comme indiqué sur le schéma ci-dessous.

EN. Insert front beam A-06D with part A-07A. Fasten with screws C-01 as shown in the diagram below.





DE. Setzen Sie den vorderen Balken A-06D mit Teil A-07A ein. Schrauben Sie es mit den Schrauben C-01 fest, wie in der Abbildung unten gezeigt.

NL. Plaats voorbalk A-06D met onderdeel A-07A. Bevestig met de schroeven C-01 zoals aangegeven in onderstaand diagram.

ES. Inserte la viga delantera A-06D con la pieza A-07A. Sujete con tornillos C-01 como se muestra en el siguiente diagrama.

PT. Inserir a viga frontal A-06D com a peça A-07A. Fixar com os parafusos C-01 como indicado no diagrama abaixo.

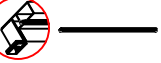
IT. Inserire la trave anteriore A-06D con la parte A-07A. Fissare con le viti C-01 come indicato nella figura seguente.

A-07A		1
C-01	M4.2*19 	3
A-06D	 	1

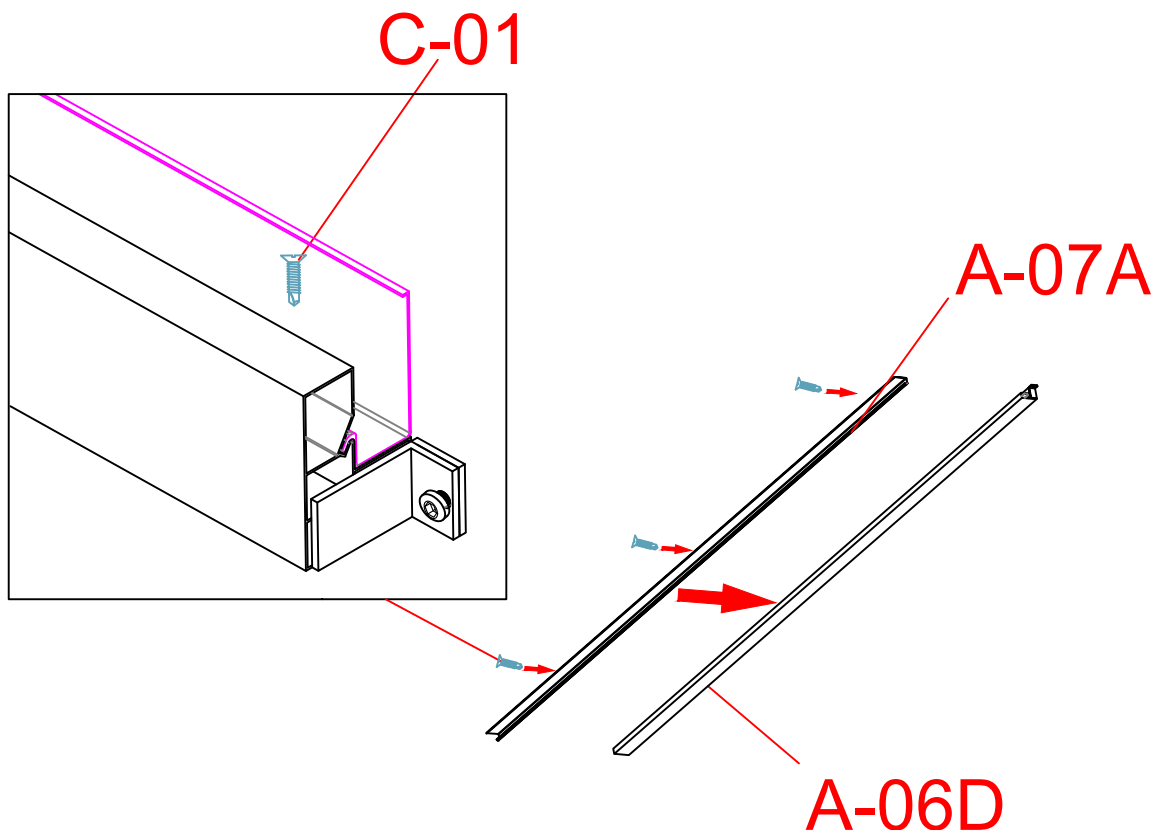

FR. Positionner la poutre A-06D sur la structure selon le schéma. Utiliser la clé B-12 pour serrer au niveau des poteaux.

EN. Position the A-06D beam on the structure as shown. Use wrench B-12 to tighten at column level.

DE. Positioniere den Träger A-06D gemäß der Abbildung auf der Struktur. Benutze den Schraubenschlüssel B-12, um an den Pfosten festzuziehen.

NL. Plaats balk A-06D op de structuur zoals aangegeven in het diagram. Gebruik steeksleutel B-12 om hem vast te draaien aan de stijlen.

ES. Coloque la viga A-06D en la estructura como se muestra en el diagrama. Utilice la llave B-12 para apretarla en los postes.

PT. Colocar a viga A-06D sobre a estrutura, como indicado no esquema. Utilizar a chave B-12 para a apertar nos postes.

IT. Posizionare la trave A-06D sulla struttura come indicato nel diagramma. Utilizzare la chiave B-12 per serrarla ai montanti.

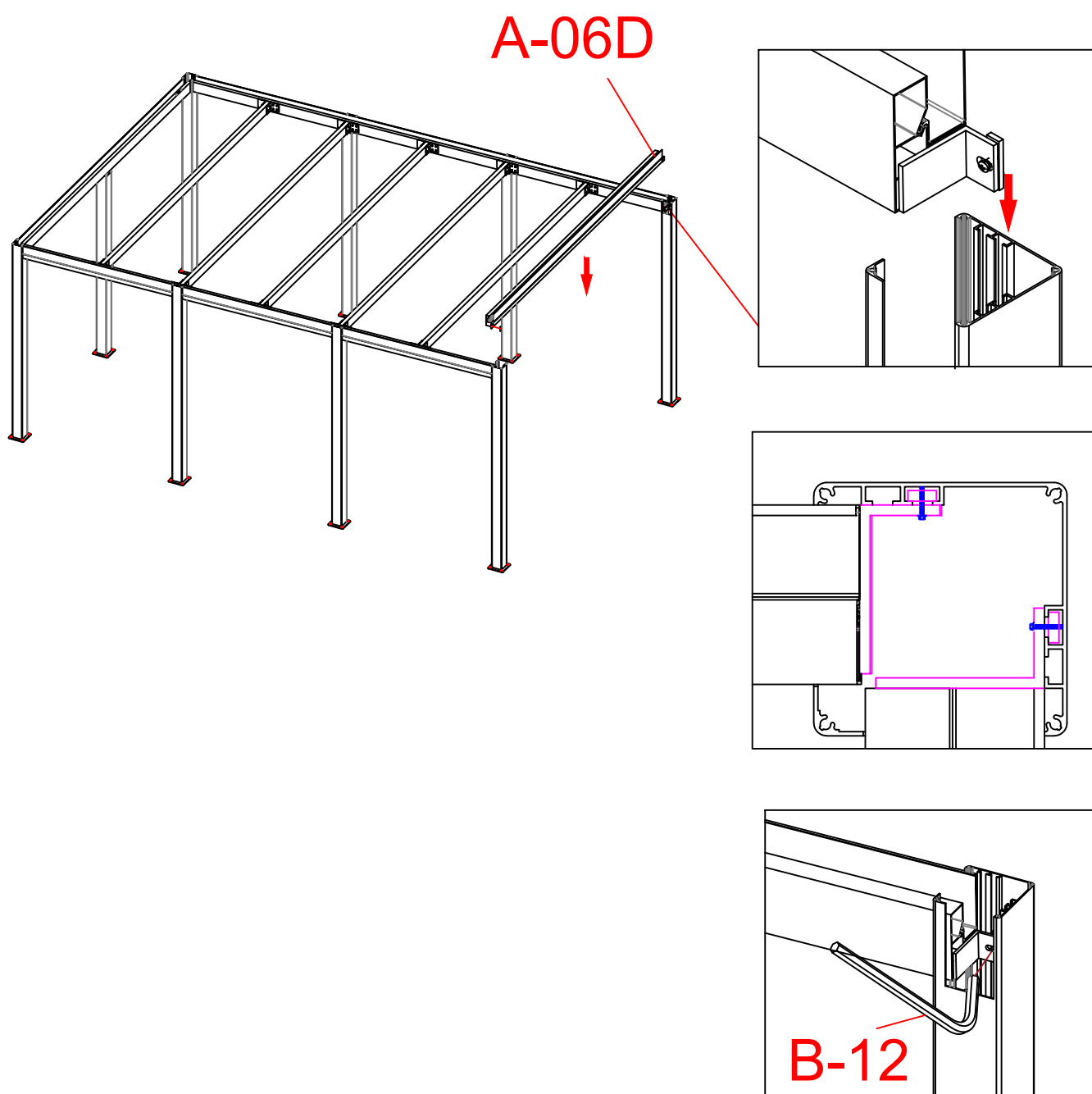

FR. Percer et insérer les chevilles à expansion C-05 au niveau des platines, 4 par poteaux, en utilisant un foret de Ø12mm. Avant de percer, vérifier les dimensions, les diagonales doivent être identiques. Si ce n'est pas le cas, faire les ajustements nécessaires avant de fixer les vis.

EN. Drill and insert C-05 expansion plugs in the base plates, 4 per post, using a Ø12mm drill bit. Before drilling, check the dimensions, diagonals must be identical. If this is not the case, make the necessary adjustments before fixing the screws.

DE. Bohren Sie und setzen Sie die Spreizdübel C-05 an den Platinen ein, 4 pro Pfosten, und verwenden Sie einen Bohrer mit Ø12 mm. Überprüfen Sie vor dem Bohren die Maße, die Diagonalen müssen identisch sein. Ist dies nicht der Fall, nehmen Sie die nötigen Anpassungen vor, bevor Sie die Schrauben befestigen.

NL. Boor en steek C-05 expansiepluggen in de voetplaten, 4 per paal, met een boor Ø12mm. Controleer voor het boren de afmetingen; de diagonalen moeten identiek zijn. Als dit niet het geval is, breng dan de nodige aanpassingen aan voordat u de schroeven bevestigt.

ES. Taladre e inserte los tacos de expansión C-05 en las placas base, 4 por poste, utilizando una broca de Ø12mm. Antes de taladrar, compruebe las dimensiones; las diagonales deben ser idénticas. Si no es así, realice los ajustes necesarios antes de fijar los tornillos.

PT. Perfurar e inserir os tampões de expansão C-05 nas placas de base, 4 por poste, utilizando uma broca de Ø12mm. Antes de perfurar, verificar as dimensões; as diagonais devem ser idénticas. Se não for esse o caso, efetuar os ajustes necessários antes de fixar os parafusos.

IT. Forare e inserire i tasselli a espansione C-05 nelle piastre di base, 4 per ogni montante, utilizzando una punta da Ø12 mm. Prima di forare, verificare le dimensioni; le diagonali devono essere identiche. In caso contrario, effettuare le regolazioni necessarie prima di fissare le viti.

C-05

C-05	M10*80		36
------	--------	---	----

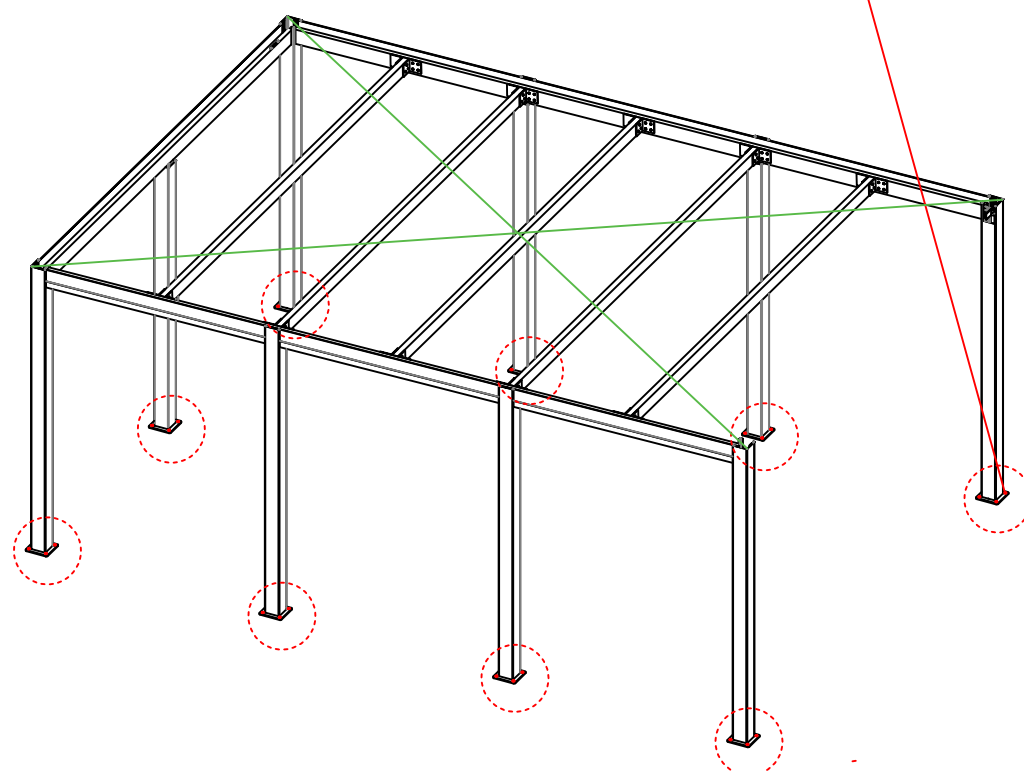
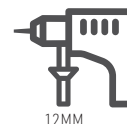
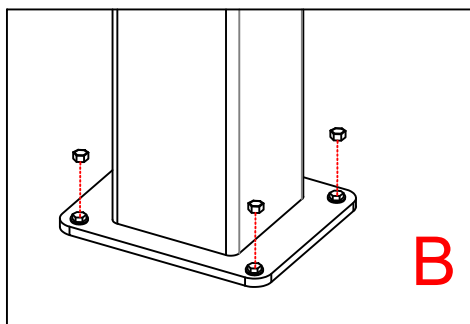
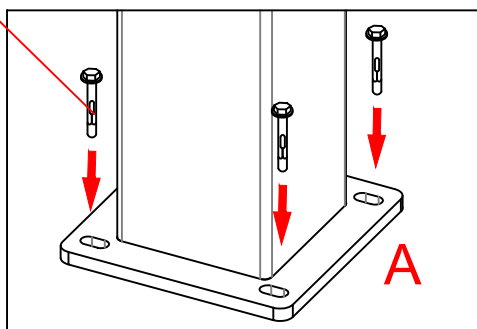

FR. Ajouter les panneaux de toit. Le panneau de toit suivant doit recouvrir la dernière ondulation du panneau précédent. Visser sur les ondes avec les vis C-01.

EN. Add roof panels. The next roof panel should overlap the last corrugation of the previous panel. Screw onto the corrugations with C-01 screws.

DE. Fügen Sie die Dachplatten hinzu. Die nächste Dachplatte sollte die letzte Welle der vorherigen Platte überdecken. Schrauben Sie es mit den Schrauben C-01 auf die Wellen.

NL. Voeg de dakpanelen toe. Het volgende dakpaneel moet de laatste golf van het vorige paneel bedekken. Schroef de golfplaten vast met C-01 schroeven.

ES. Añada los paneles del tejado. El siguiente panel de techo debe cubrir la última ondulación del panel anterior. Atornille a las ondulaciones con tornillos C-01.

PT. Juntar os painéis de telhado. O painel de telhado seguinte deve cobrir a última ondulação do painel anterior. Aparafusar as ondulações com parafusos C-01.

IT. Aggiungere i pannelli del tetto. Il pannello successivo deve coprire l'ultima ondulazione del pannello precedente. Avvitare le ondulazioni con viti C-01.

C-01

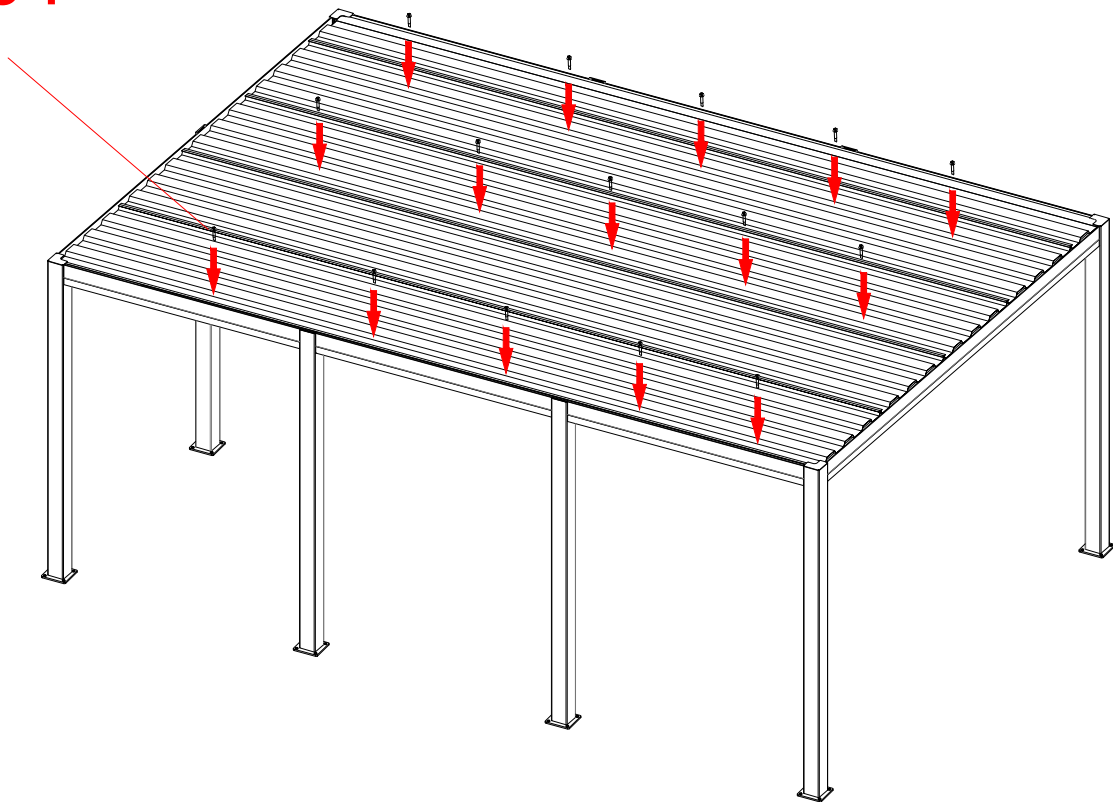

FR. Installer les caches de finition B-08 au niveau des 4 poteaux périphériques, et les caches B-09 sur les 5 autres poteaux, à l'aide des vis C-06.

EN. Install B-08 finishing caps on the 4 perimeter posts, and B-09 caps on the remaining 5 posts, using C-06 screws.





DE. Montieren Sie die Abschlussblenden B-08 an den 4 Randpfosten und die Abdeckungen B-09 an den anderen 5 Pfosten mit den Schrauben C-06.

NL. Installeer de B-08 afwerkkappen op de 4 perimeterpalen en de B-09 kappen op de 5 andere palen, met behulp van de C-06 schroeven.

ES. Instale las tapas de acabado B-08 en los 4 postes perimetrales, y las tapas B-09 en los otros 5 postes, utilizando los tornillos C-06.

PT. Instalar as tampas de acabamento B-08 nos 4 postes do perímetro e as tampas B-09 nos 5 outros postes, utilizando os parafusos C-06.

IT. Installare i tappi di finitura B-08 sui 4 montanti perimetrali e i tappi B-09 sugli altri 5 montanti, utilizzando le viti C-06.

B-08		4
B-09		5
C-01	M4.2*19 	63
C-06	M5.5*19 	22

C-06 **B-08**

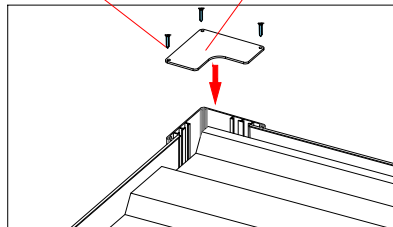

B-09 **C-06**

