

GUIDE TECHNIQUE

# MEZZO



**IMPUTRESCIBLE ET STABLE  
ANTI TACHES ET DÉCOLORATION  
DURABILITÉ EXCEPTIONNELLE**

## PROFILS



**Latte**  
CL0002



**Moka**  
CL0001



**Earl Grey**  
CL0003

**POUR 1M<sup>2</sup> :**

**Quantité de lames :**  
3 lames

**Nombre de vis :**  
18 vis

## REVÊTEMENT DE FAÇADE EN BOIS COMPOSITÉ

24 x 178mm / 2m20

## OUTILLAGE

Les lames de bardage MEZZO se découpent comme du bois. Une scie radiale à denture fine est nécessaire pour une découpe propre. Les lames peuvent être livrées avec une légère surcote.

- Scie radiale pour tronçonnage posée sur table
- Visseuse



## POINTS ESSENTIELS

### Pose

**1. Emboîtement** par un système de rainure-langnette sur la tranche longitudinale. En position horizontale, les lames se positionnent languette orientée vers le bas et gorge vers le haut. En pose verticale toujours démarrer d'un angle (rentrant ou sortant) avec la languette de la lame orientée vers cet angle.

**2. Fixation** Le vissage s'effectue dans l'encoche prévue sous la rainure à l'aide d'une vis bois inox A2 4x35mm (non fournie). Le recouvrement de la lame suivante permet une pose parfaitement invisible. Prévoir une vis à chaque intersection avec un linteau.

**3. Ventilation** Une lame d'air d'au moins 20mm doit toujours être aménagée entre le support et le parement. Respecter également un passage d'air minimum de 20mm au niveau des linteaux et en partie haute de la façade. En pose verticale, des cales (en polypropylène par exemple) pour désolidariser les linteaux du support peuvent être ajoutées pour améliorer la ventilation (espacement des cales : 600mm)

**4. Entraxe et Linteaux** Les lames MEZZO se posent sur des linteaux bois de section 30x40mm minimum. Durabilité des linteaux : classe d'emploi 2 avec bande de protection EPDM ou classe 3b. Chaque linteau est espacé de 44cm. Les linteaux se posent sur un support plan, vertical et étanche à l'eau (support maçonné ou ossature bois).

**5. Jeu de dilatation** En partie courante, respectez un jeu de 3mm en jonction de lames et, aux extrémités, un jeu de 5mm (angles, menuiseries etc) pour assurer la dilatation.

### Stockage et Entretien

Le bois composite est une matière sensible au fluage. Il est impératif de stocker les lames toujours à plat et sur toute leur longueur. Conserver la bâche de protection des palettes pendant les travaux comme protection. Eviter de poser des charges sur les palettes de lames. Stocker les lames 48h sur chantier avant mise en œuvre.

# ILLUSTRATIONS TECHNIQUES

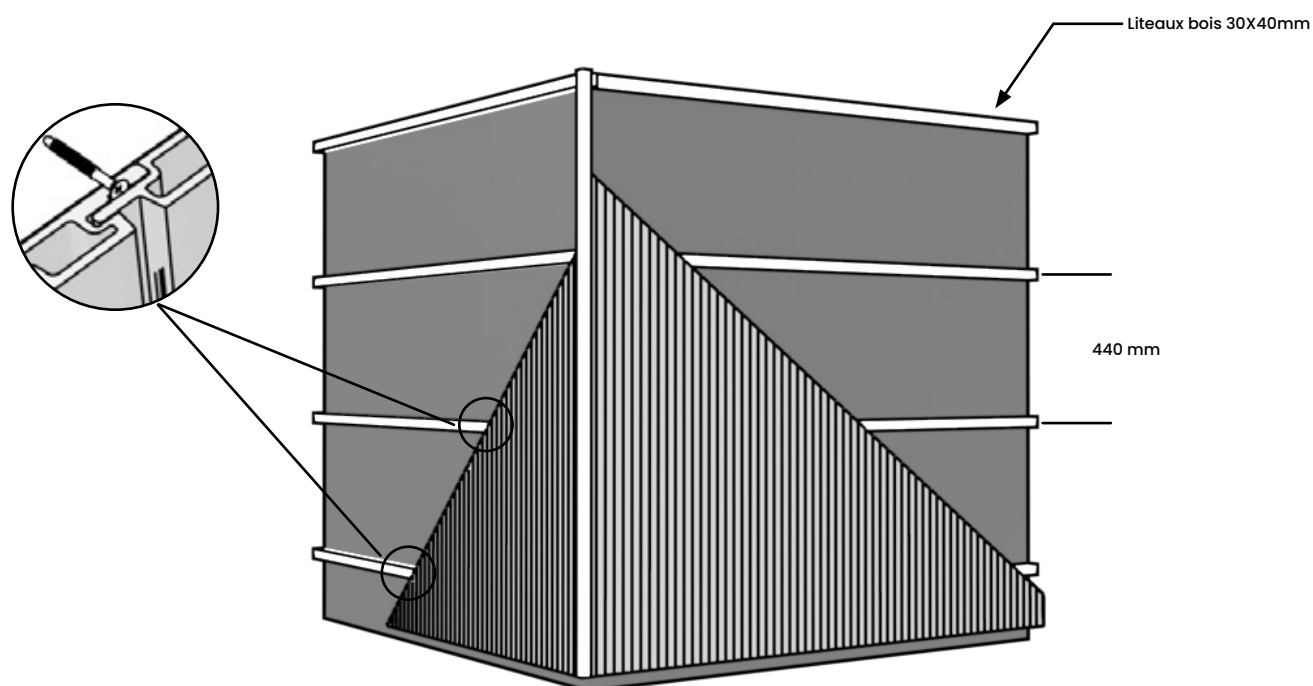

## 1. JONCTION DES LAMES

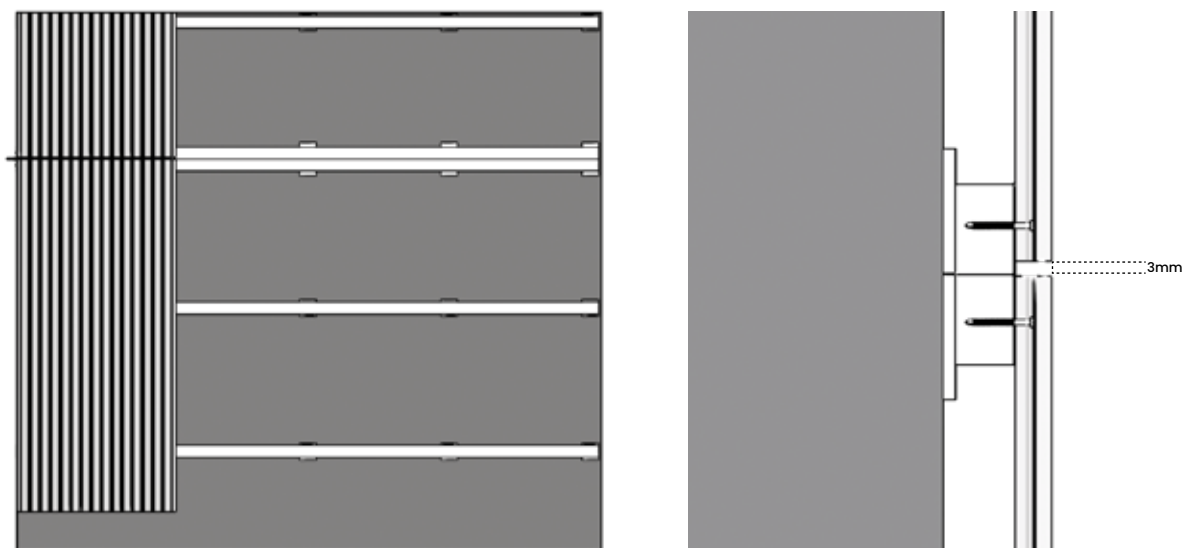

Jeu de dilatation de 3mm en bout de lames à respecter. Doubler les tasseaux aux jonctions de lames. La pose des lames MEZZO peut s'effectuer soit par un alignement continu du joint de dilatation soit par une pose à joints perdus (comme un parquet mais nécessite un calepinage au préalable).

# ILLUSTRATIONS TECHNIQUES

## 2. PARTIE BASSE - DÉPART

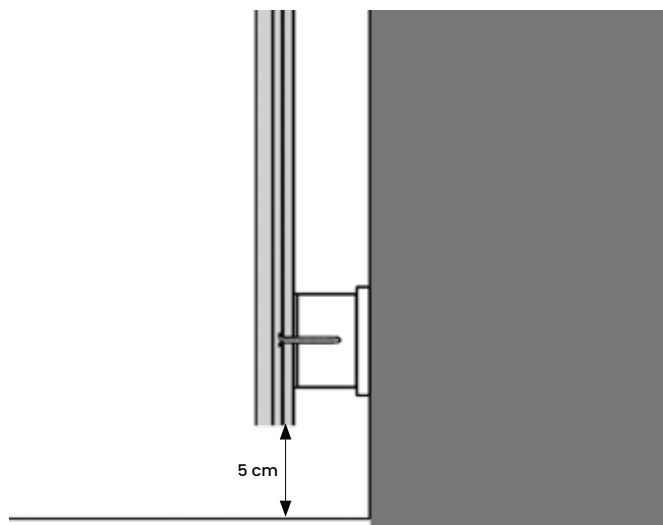
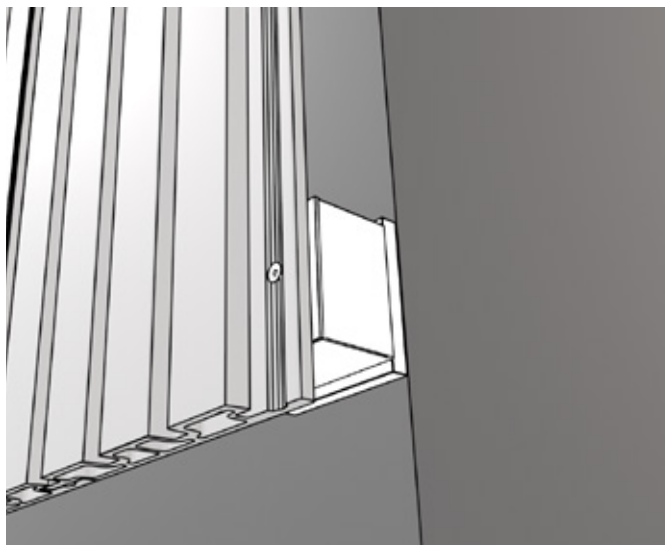

Démarrer la pose des lames à 5cm du sol. Fixation des lames sur liteaux bois d'épaisseur 30mm et de largeur vue 40mm avec vissage dans l'encoche de la languette inférieure.

## 3. FINITION EN PARTIE HAUTE

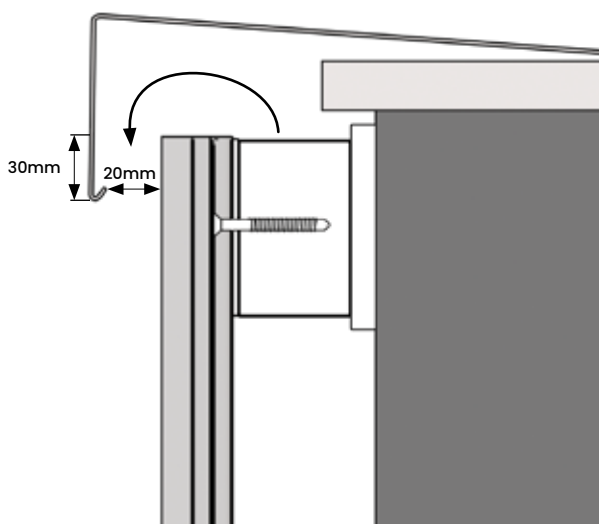
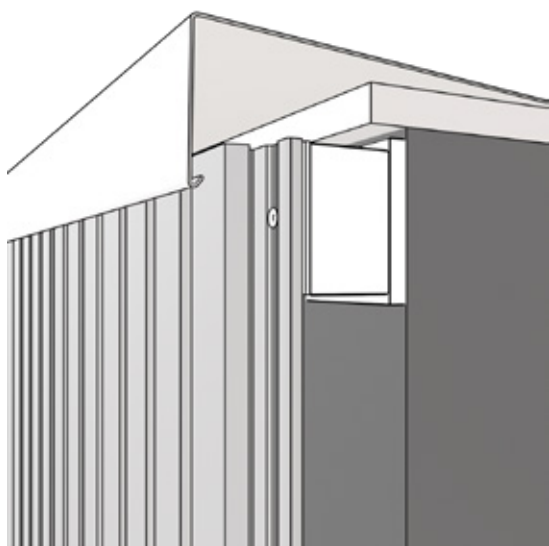

Les lames MEZZO doivent toujours être protégées (avancée de toit ou profil de finition type larmier ou couvertine). Assurer un passage d'air de 20mm minimum.

# ILLUSTRATIONS TECHNIQUES

## 4. ANGLE RENTRANT

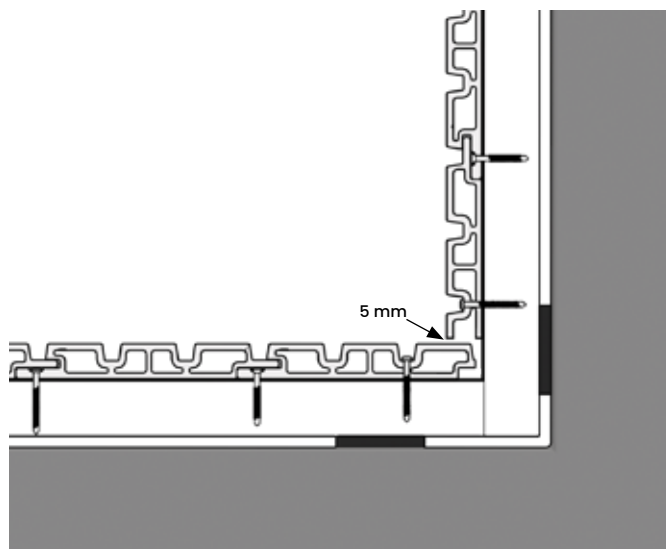
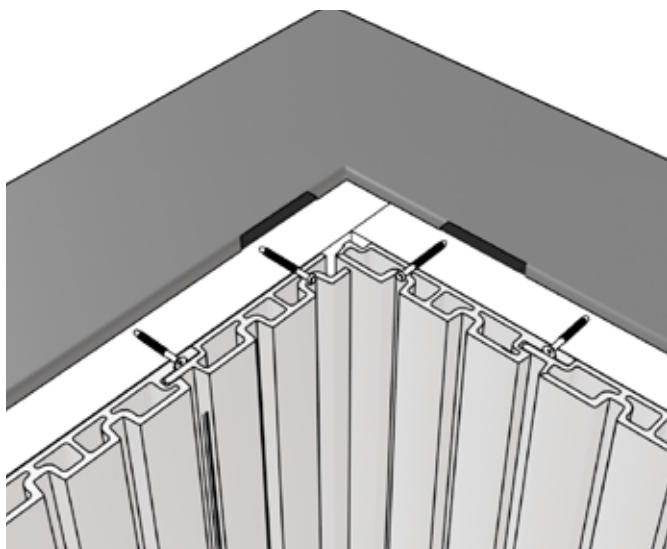

L'angle rentrant se traite avec une coupe droite. Prévoir un jeu de 5mm pour assurer la dilatation. La dernière lame déignée sera fixée par une vis inox A2 4x35mm (non fournie).

## 5. ANGLE SORTANT

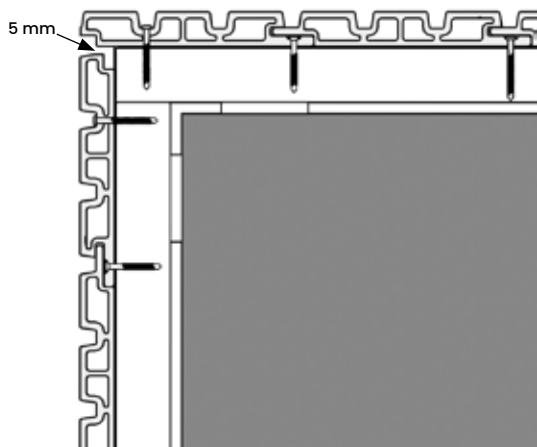

L'angle sortant se traite en délignant les languettes supérieures ou inférieures. Prévoir un jeu de 5mm pour assurer la dilatation. La dernière lame déignée sera fixée par une vis inox A2 4x35mm (non fournie).

## 6. POSE HORIZONTALE DÉPART

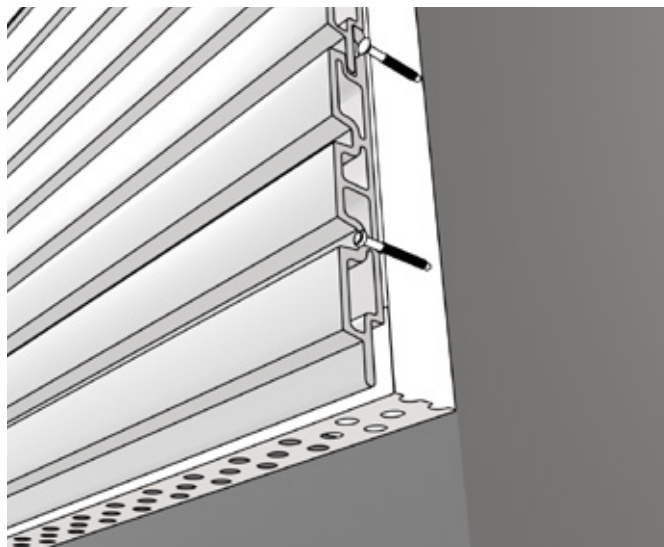

Pour la pose horizontale, démarrer l'assemblage des lames par le bas et orienter les lames avec la languette positionnée vers le bas et la gorge vers le haut. Prévoir une grille anti-rongeur au départ.