

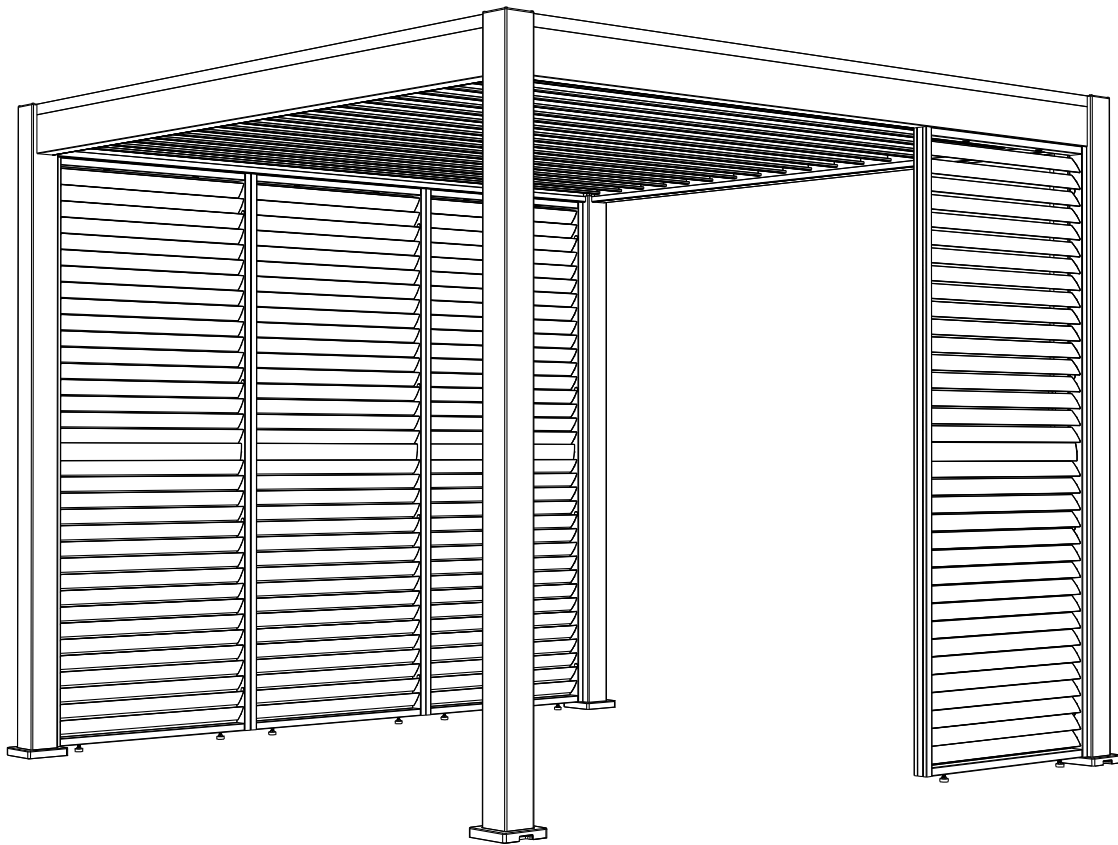

PRIVACY PANEL



perenza

NOTICE DE MONTAGE / ASSEMBLY INSTRUCTIONS / MONTAGEANLEITUNG / MONTAGE-
INSTRUCTIES / INSTRUCCIONES DE MONTAJE / INSTRUÇÕES DE MONTAGEM / INSTRUZIONI
DI MONTAGGIO

3m / 3,6m / 4m

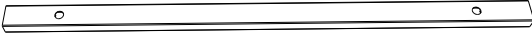
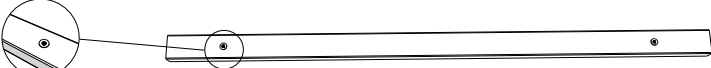
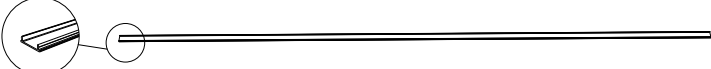
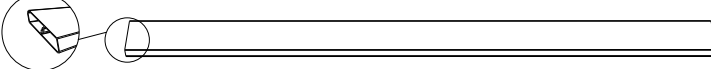
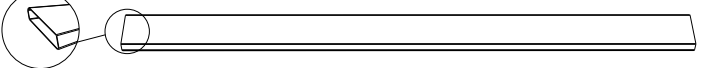

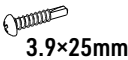
REF	PICTURE	QTY
A		1PCS
B		1PCS
C		1PCS
D		1PCS
E		2PCS
F		1PCS
G		27PCS

REF	PICTURE	QTY
#1	 3.9x25mm	16PCS
#2		2PCS
#3		2PCS

DIMENSIONS / DIMENSIONS / DIMENSIONEN / AFMETINGEN / DIMENSIONES / DIMENSÕES / DIMENSIONI

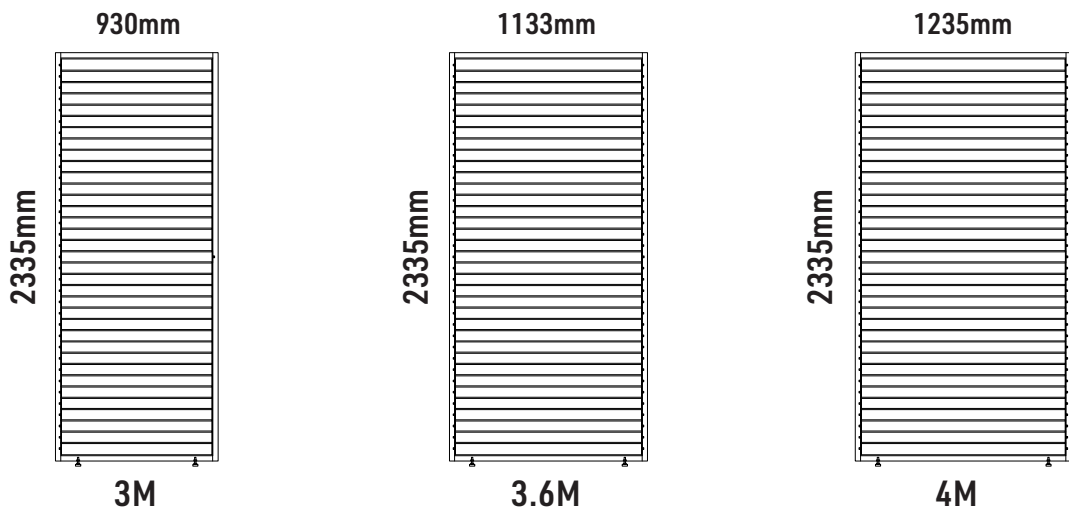

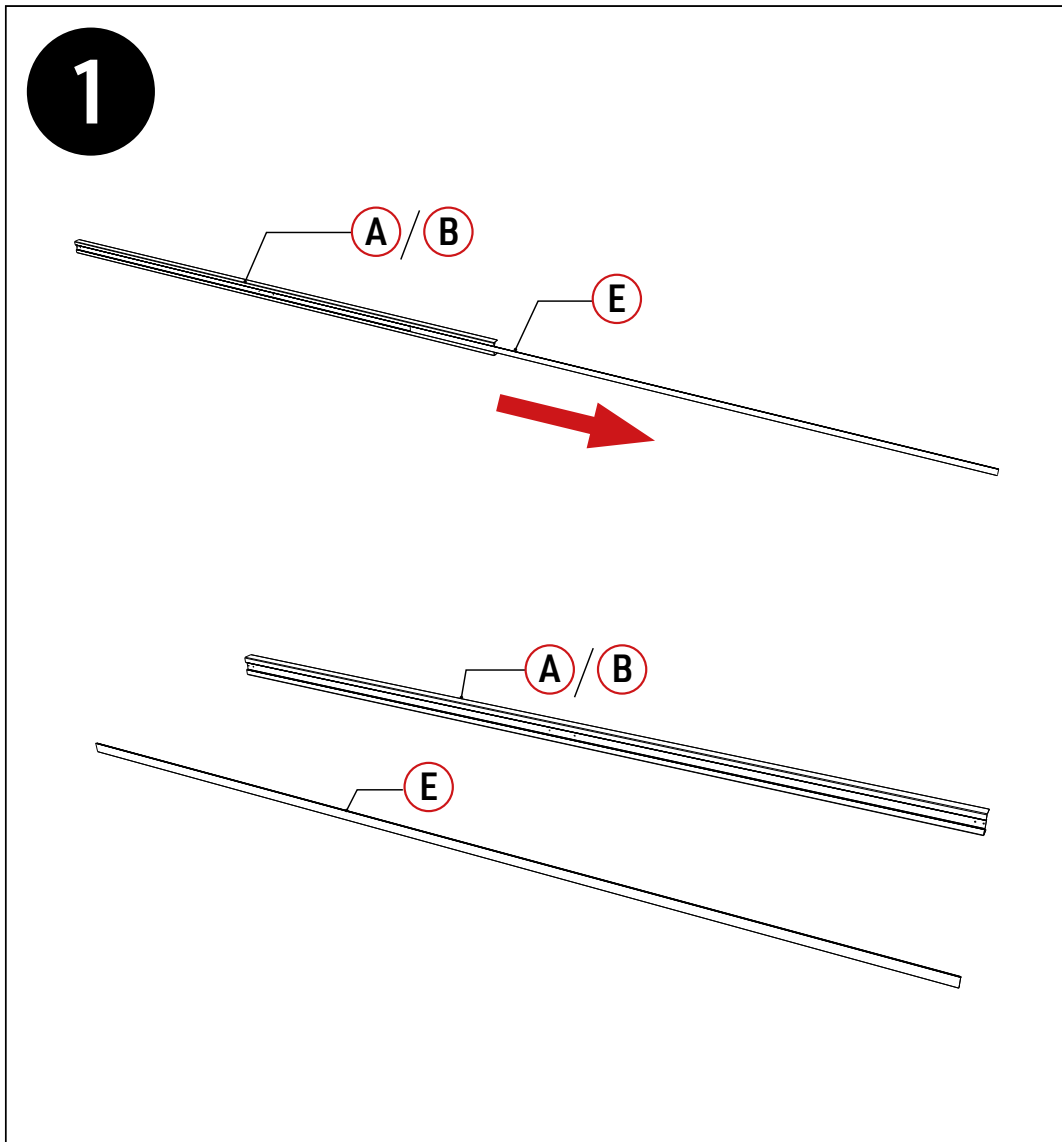

F	Faire coulisser les pièces E situées dans les pièces A et B.
GB	Slide E parts located in A and B parts.
D	Schieben Sie die Teile E, die sich in den Teilen A und B befinden.
NL	Schuif de delen E uit de delen A en B.
E	Deslice las partes E en las partes A y B.
P	Introduzir as partes E nas partes A e B.
I	Far scorrere le parti E nelle parti A e B.

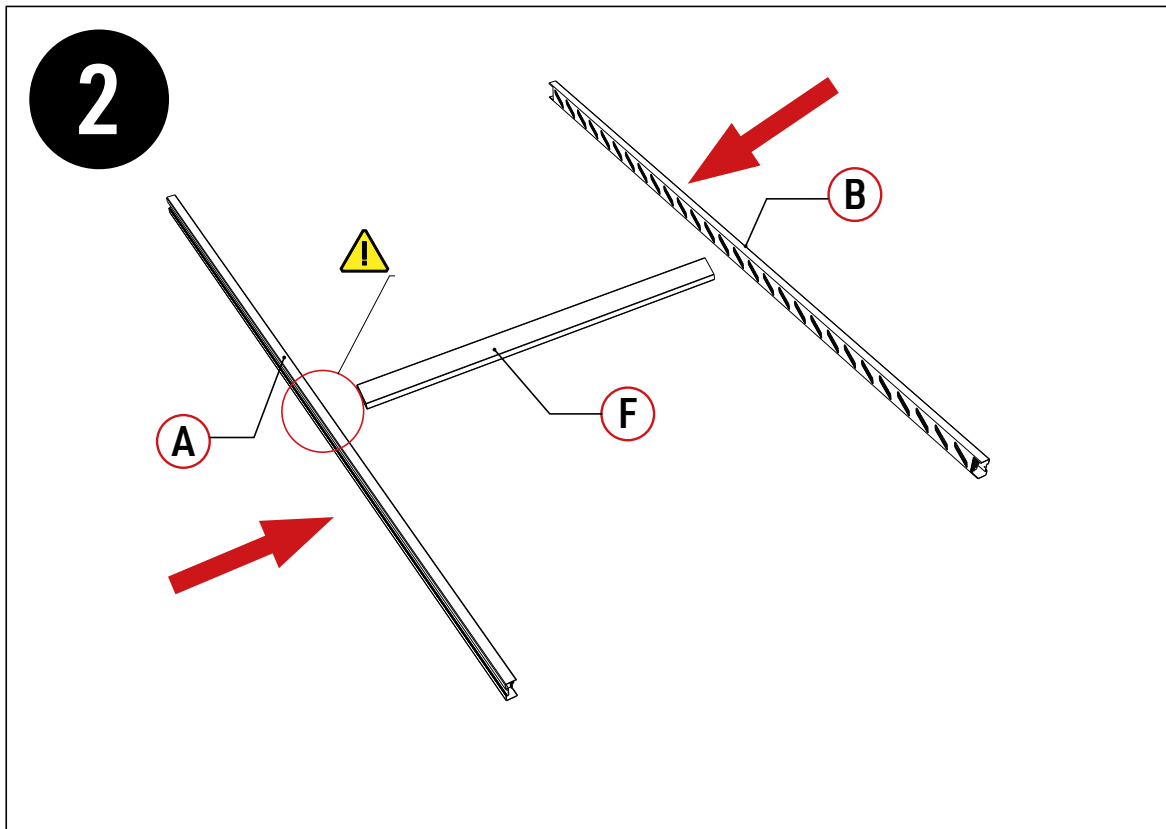

(F)	Insérer la lame F entre les 2 parties latérales A et B. Elle doit être ajoutée au centre.
(GB)	Insert the F louver between the 2 A and B parts. It must be added in the center.
(D)	Fügen Sie die Lamelle F zwischen den beiden Seitenteilen A und B ein. Sie muss in der Mitte hinzugefügt werden.
(NL)	Plaats lamel F tussen de 2 zijdelen A en B. Hij moet in het midden worden gemonteerd.
(E)	Inserte la hoja F entre las 2 partes laterales A y B. Debe añadirse en el centro.
(P)	Introduzir a lâmina F entre as 2 partes laterais A e B. A lâmina deve ser colocada no centro.
(I)	Inserire la lama F tra le 2 parti laterali A e B. Deve essere aggiunta al centro.

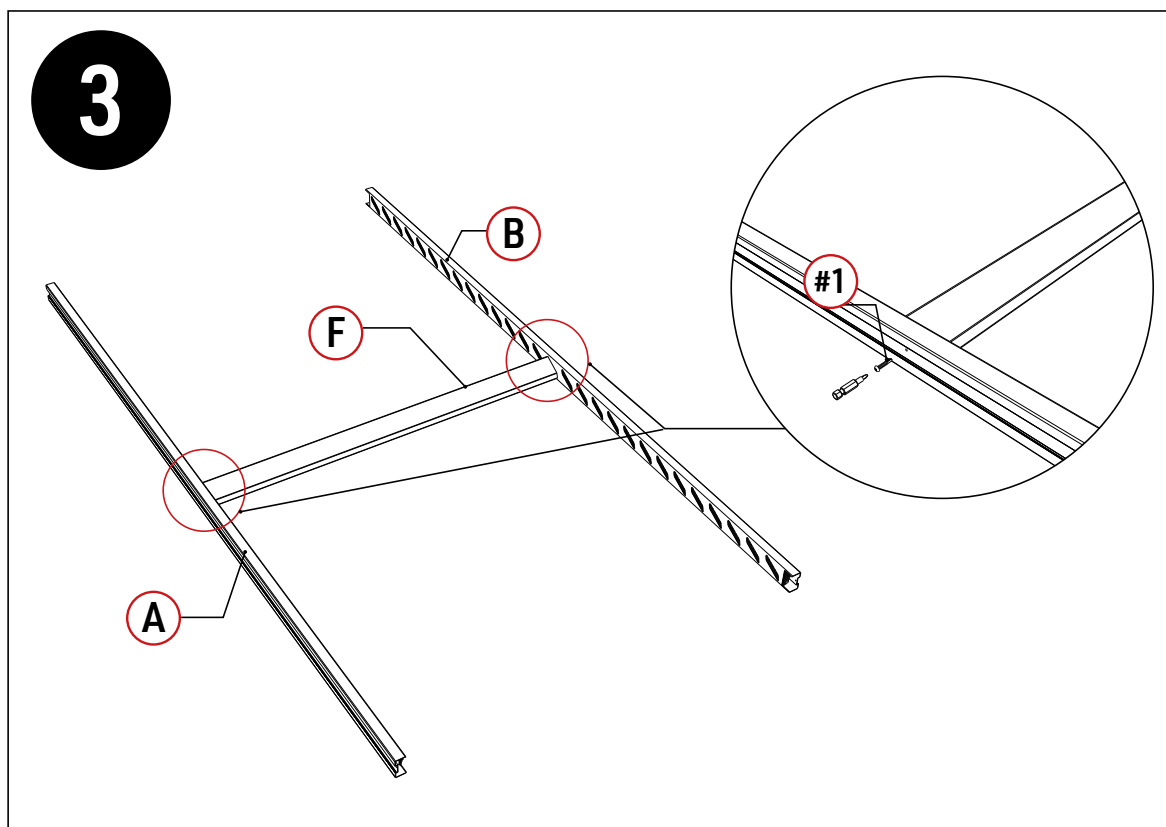

F	Fixer la lame avec les vis #1 de part et d'autre des pièces A et B.
GB	Fix the louver with the #1 screws on each side of the A and B parts.
D	Befestigen Sie die Lamelle mit den Schrauben #1 auf den beiden Seiten der Teile A und B.
NL	Zet de lamel vast met schroeven #1 aan weerszijden van de delen A en B.
E	Fije la hoja con los tornillos #1 a cada lado de las partes A y B.
P	Fixe a lâmina com os parafusos #1 de cada lado das peças A e B.
I	Fissare la lama con le viti #1 su entrambi i lati delle parti A e B.

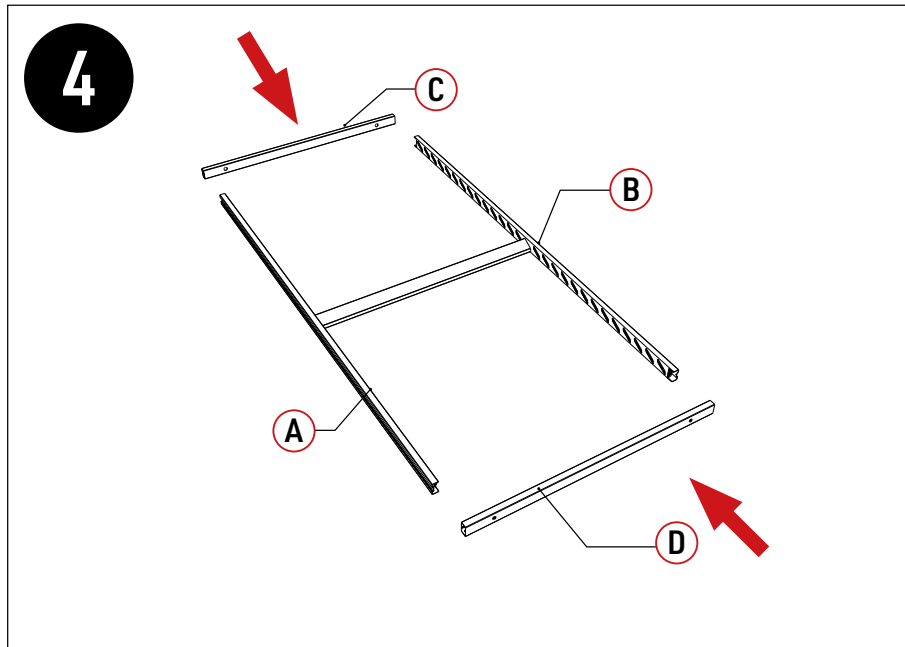

F	Insérer les pièces C et D en haut et en bas, pour former le cadre.
GB	Insert the C and D parts at the top and the bottom to form the frame.
D	Fügen Sie die Teile C und D oben und unten ein, um den Rahmen zu bilden.
NL	Monteer de delen C en D aan de boven- en onderkant om het frame te vormen.
E	Inserte las piezas C y D en la parte superior e inferior para formar el marco.
P	Inserir as peças C e D na parte superior e inferior para formar a moldura.
I	Inserire le parti C e D in alto e in basso per formare il telaio.

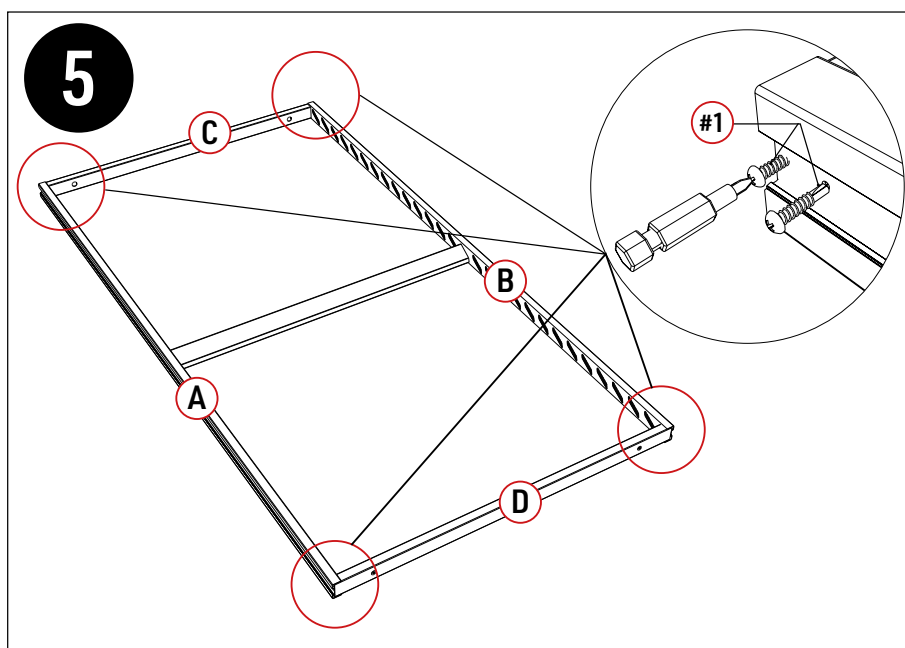

F	Visser les 4 coins avec 2 vis #1.
GB	Screw the 4 corners with the 2 #1 screws
D	Schrauben Sie die 4 Ecken mit 2 Schrauben #1 fest.
NL	Zet de 4 hoeken vast met 2 #1 schroeven.
E	Asegure las 4 esquinas con 2 tornillos #1.
P	Fixe os 4 cantos com 2 parafusos #1.
I	Fissare i 4 angoli con 2 viti #1.

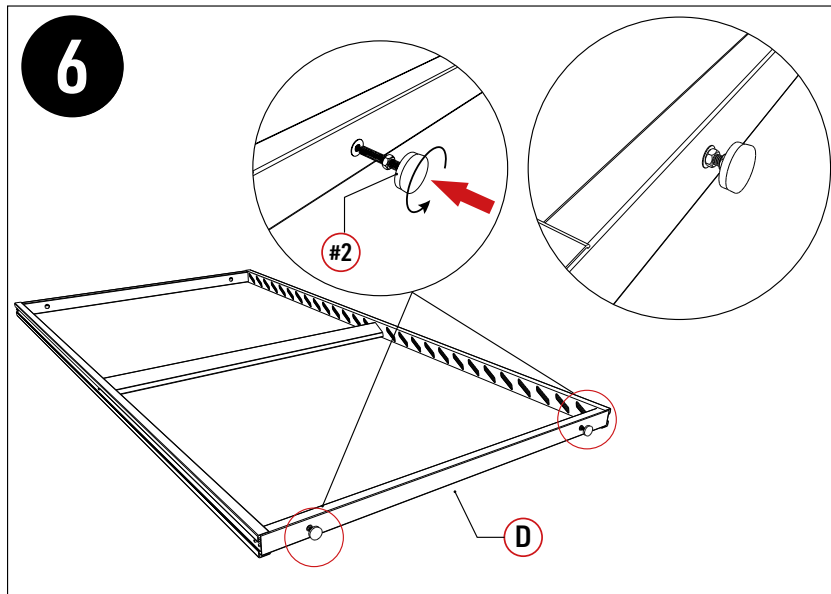

F	Insérer les pieds #2 en les vissant sur la pièce D au niveau des pas de vis prévus. Laisser un écart de 20 mm entre le pied et le pas de vis.
GB	Insert the #2 feet screwing them onto the D part on the pitches. Leave a gap of 20 mm between the foot and the pitch.
D	Setzen Sie die Füße #2 ein, indem Sie sie an den vorgesehenen Schraubgewinden auf Teil D schrauben. Lassen Sie einen Abstand von 20 mm zwischen dem Fuß und dem Schraubengewinde.
NL	Plaats de voetjes #2 door ze op onderdeel D te schroeven in de daarvoor bestemde schroefgaten. Laat 20 mm ruimte tussen het voetje en het schroefgat.
E	Inserte los pies #2 atornillándolos a la pieza D en los orificios para tornillos previstos. Deje un espacio de 20 mm entre el pie y la rosca del tornillo.
P	Inserir os pés #2, aparafusando-os à peça D nos orifícios de aparafusamento previstos. Deixar um espaço de 20 mm entre o pé e a rosca do parafuso.
I	Inserire i piedini #2 avvitandoli sulla parte D in corrispondenza dei fori per le viti. Lasciare uno spazio di 20 mm tra il piedino e la filettatura della vite.

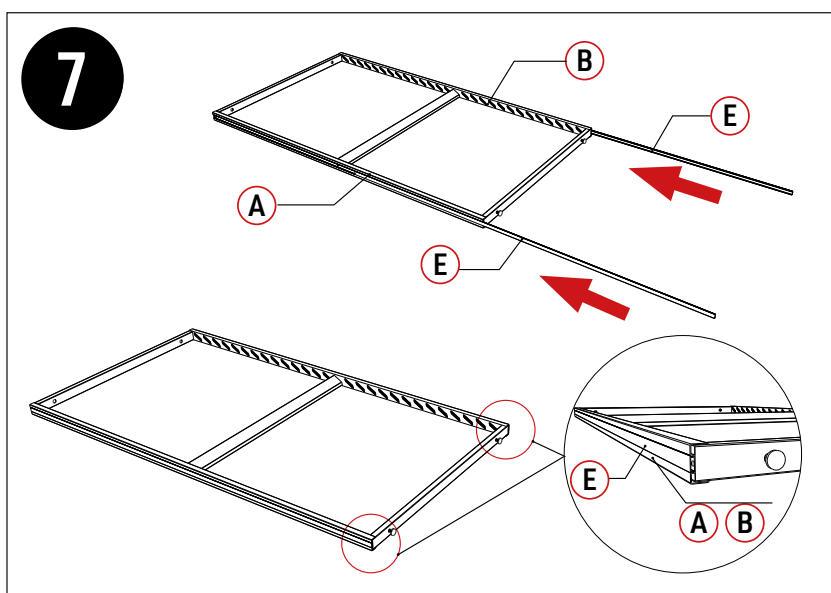

F	Glisser les pièces E dans les pièces A et B dans la rainure prévue.
GB	Slide the E parts into the A and B parts in the groove.
D	Schieben Sie die Teile E in die Teile A und B in die vorgesehene Nut.
NL	Schuif de onderdelen E in de daarvoor bestemde groef in de onderdelen A en B.
E	Deslice las piezas E en las piezas A y B en la ranura prevista.
P	Introduzir as peças E nas peças A e B na ranhura prevista para o efeito.
I	Far scorrere le parti E nelle parti A e B nell'apposita scanalatura.

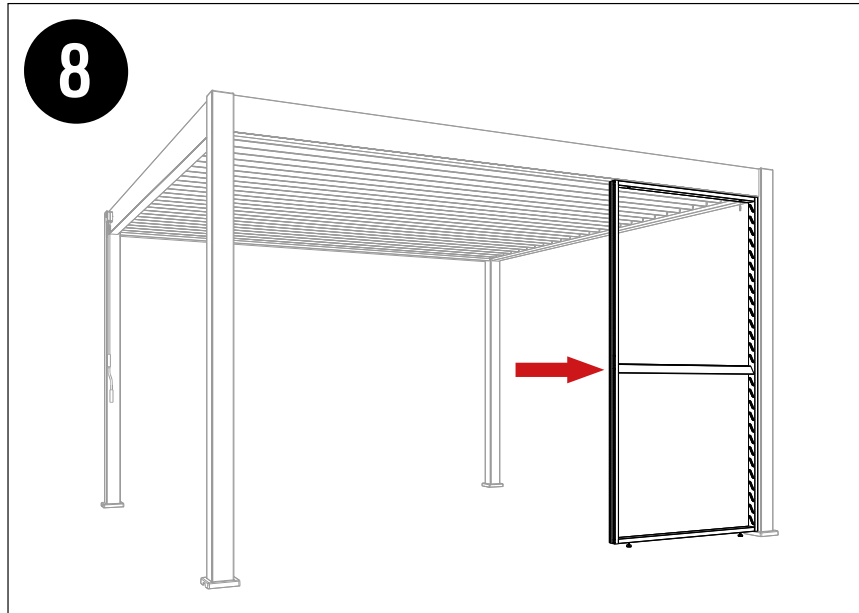

F	Placer le panneau à l'endroit souhaité sur la pergola.
GB	Put the panel at the desired location on the pergola.
D	Platzieren Sie das Paneel an der gewünschten Stelle auf der Pergola.
NL	Plaats het paneel in de gewenste positie op de pergola.
E	Coloque el panel en la posición deseada en la pérgola.
P	Colocar o painel na posição desejada na pérgola.
I	Posizionare il pannello nella posizione desiderata sulla pergola.

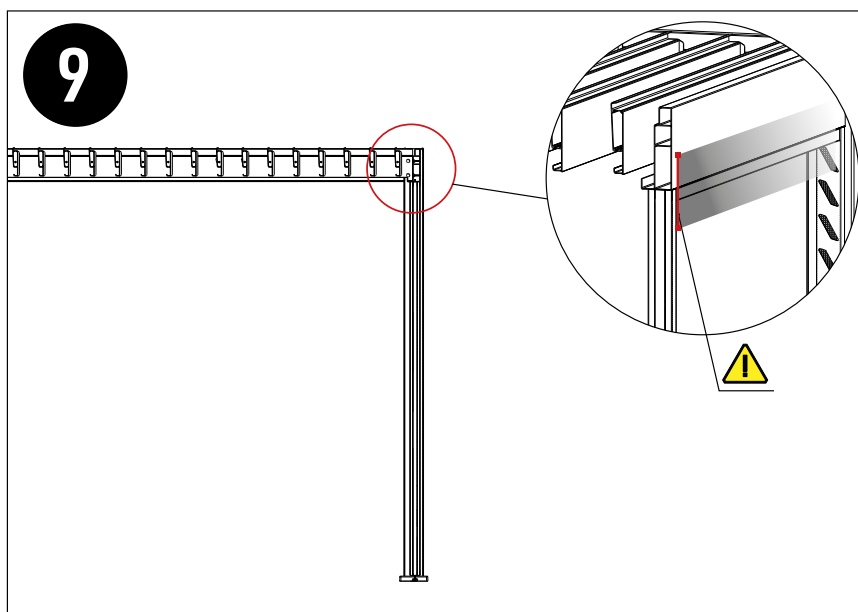

F	Bien s'assurer de l'alignement du panneau sur la structure.
GB	Make sure the panel is aligned with the structure.
D	Achten Sie gut darauf, dass das Paneel an der Struktur ausgerichtet ist.
NL	Zorg ervoor dat het paneel is uitgelijnd met de structuur.
E	Asegúrese de que el panel está alineado con la estructura.
P	Certifique-se de que o painel está alinhado com a estrutura.
I	Assicurarsi che il pannello sia allineato alla struttura.

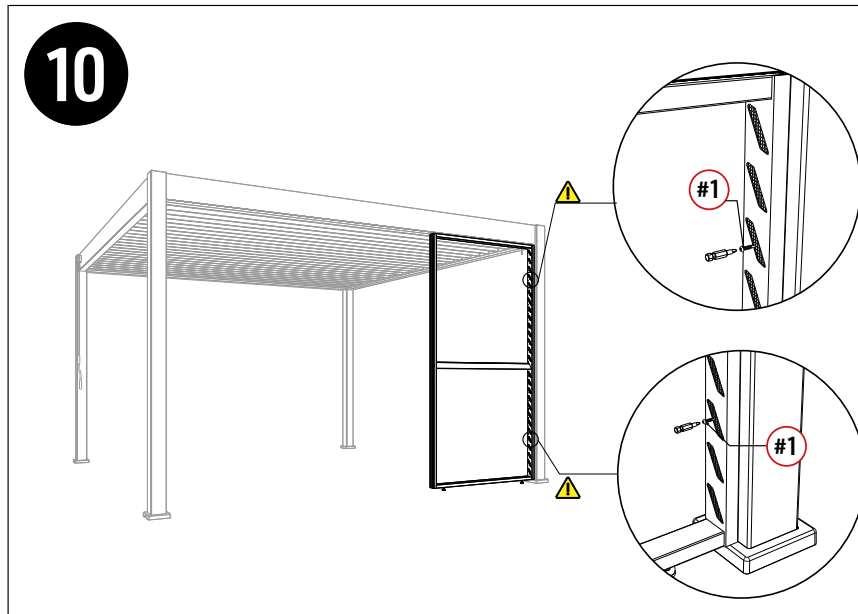

F	Visser le panneau à la structure avec 2 vis #1 sur le haut et le bas du panneau, comme indiqué sur le schéma.
GB	Screw the panel to the structure with the 2 #1 screws on the top and the bottom side of the panel, as shown on the image.
D	Verschrauben Sie das Paneel mit der Struktur mit 2 #1 Schrauben oben und unten an dem Paneel, wie es in der Abbildung gezeigt wird.
NL	Schroef het paneel vast aan de structuur met 2 #1 schroeven aan de boven- en onderkant van het paneel, zoals aangegeven op de tekening.
E	Atornille el panel a la estructura utilizando 2 tornillos del #1 en la parte superior e inferior del panel, como se muestra en el diagrama.
P	Aparafuse o painel à estrutura utilizando 2 parafusos #1 na parte superior e inferior do painel, conforme indicado no diagrama.
I	Avvitare il pannello alla struttura utilizzando 2 viti #1 nella parte superiore e inferiore del pannello, come indicato nella figura.

F	Visser le panneau à la structure avec 2 vis #1 sur la partie supérieure, aux emplacements prévus. Ajouter les caches vis #3 une fois l'opération terminée.
GB	Screw the panel to the structure with the 2 #1 screws on the upper part of the frame, at the dedicated locations. Add the #3 screw covers at the end.
D	Schrauben Sie das Paneel mit 2 Schrauben #1 auf der Oberseite an den vorgesehenen Stellen an die Struktur. Fügen Sie nach Abschluss des Vorgangs die Schraubenabdeckungen #3 hinzu.
NL	Schroef het paneel vast aan de structuur met 2 #1 schroeven bovenaan, in de daarvoor bedoelde schroefgaten. Breng de afdekdopjes #3 op de schroeven aan.
E	Atornille el panel a la estructura utilizando 2 tornillos #1 en la parte superior, en las posiciones previstas. Añada las tapas de los tornillos #3 una vez finalizada la operación.
P	Aparafusar o painel à estrutura com 2 parafusos #1 na parte superior, nas posições previstas. Adicionar as tampas dos parafusos #3 quando a operação estiver concluída.
I	Avvitare il pannello alla struttura utilizzando 2 viti #1 nella parte superiore, nelle posizioni previste. Al termine dell'operazione, aggiungere i coperchi delle viti #3.

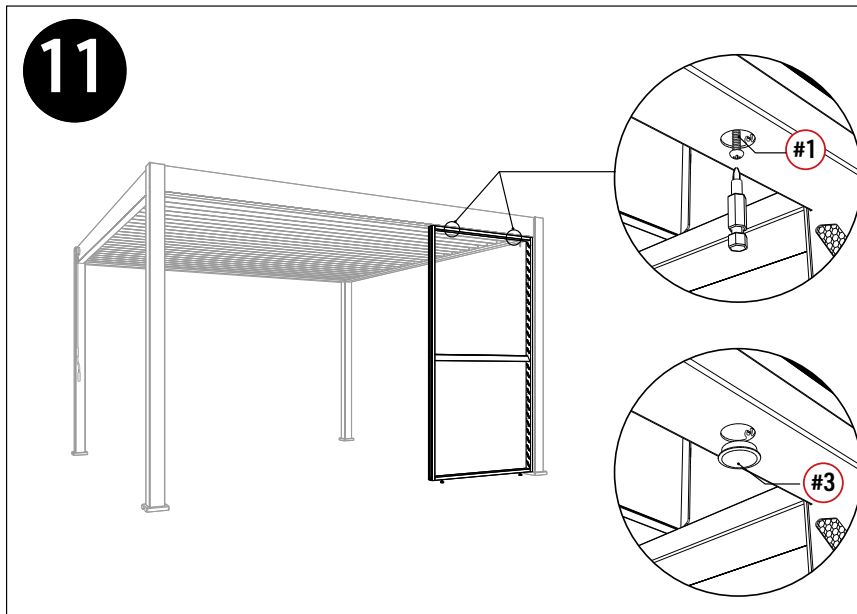

F	Ajuster les pieds en dévissant légèrement.
GB	Adjust the feet unscrewing slightly.
D	Passen Sie die Füße an, indem Sie sie leicht abschrauben.
NL	Stel de voetjes bij door ze iets los te draaien.
E	Ajuste los pies desenroscándolos ligeramente.
P	Ajustar os pés desaparafusando-os ligeiramente.
I	Regolare i piedini svitandoli leggermente.

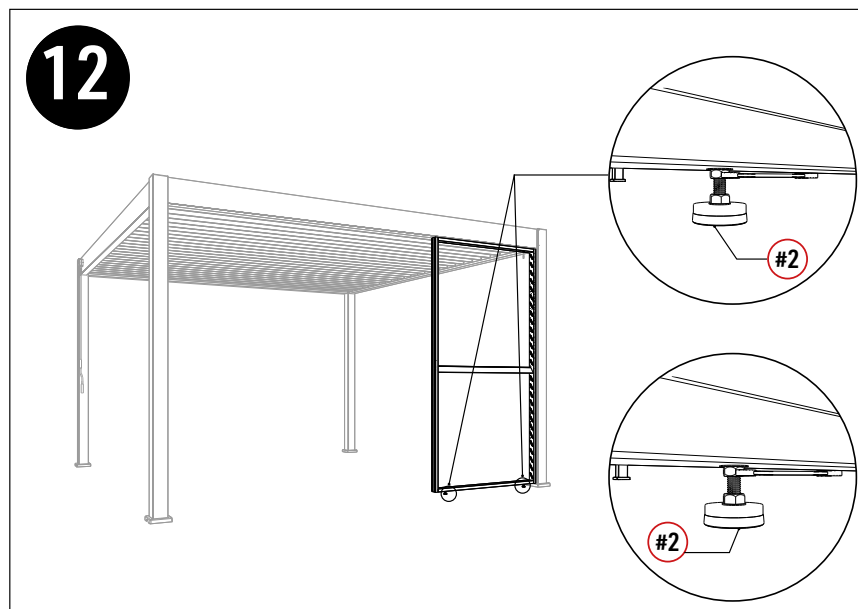

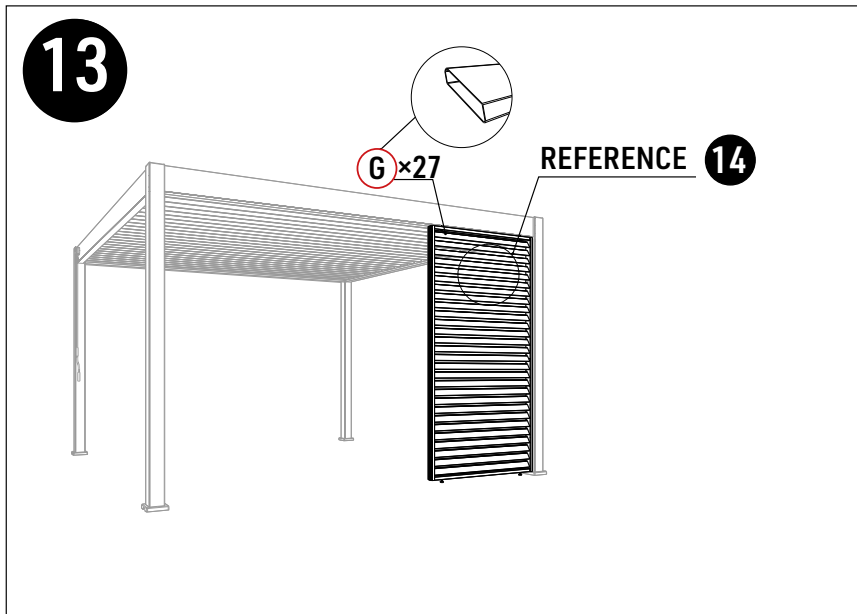

F	Insérer les lames G une à une dans les encoches en pressant d'un côté puis de l'autre.
GB	Insert the G louvers one by one into the notches pressing on one side then the other.
D	Führen Sie die G Lamellen nacheinander in die Aussparungen ein, indem Sie erst auf der einen und dann auf der anderen Seite drücken.
NL	Steek de lamellen G één voor één in de inkepingen en druk ze eerst aan de ene kant en dan aan de andere kant aan.
E	Introduzca las cuchillas G una a una en las muescas, presionando de un lado y luego del otro.
P	Introduzir as lâminas G, uma a uma, nos entalhes, pressionando de um lado e depois do outro.
I	Inserire le lame G una ad una nelle tacche, premendo da un lato e poi dall'altro.

14

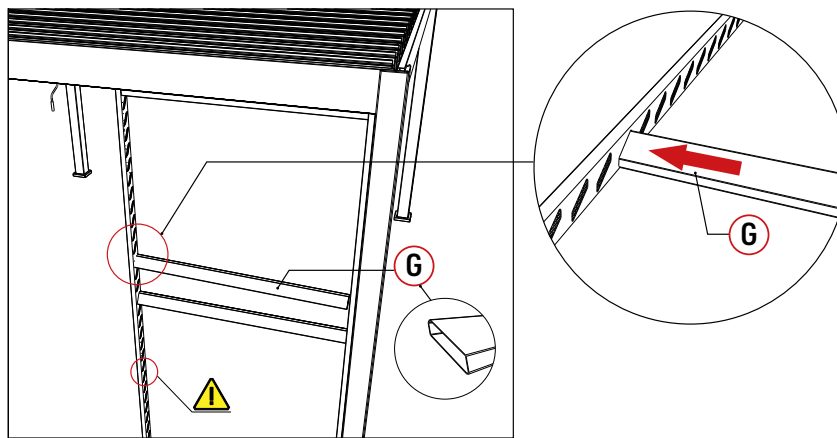

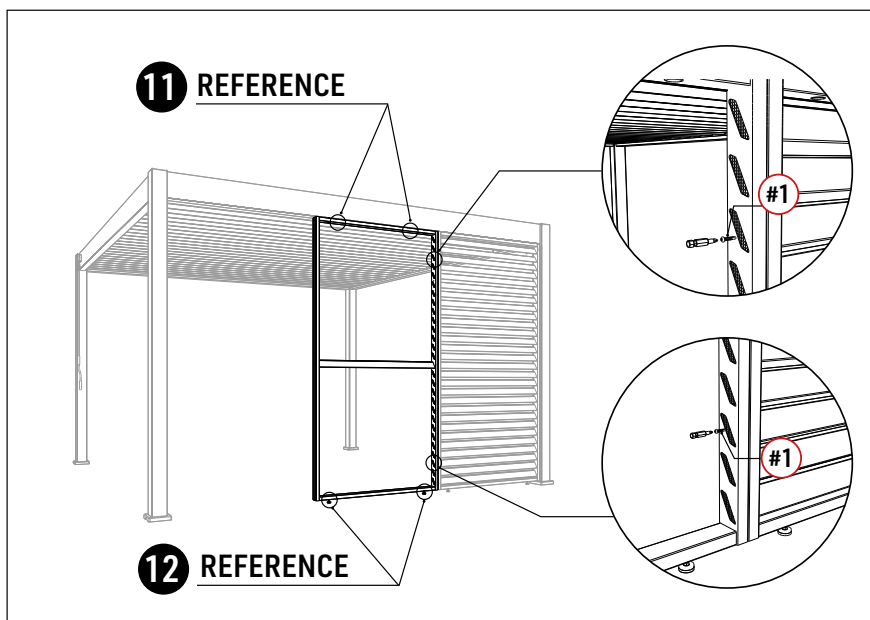
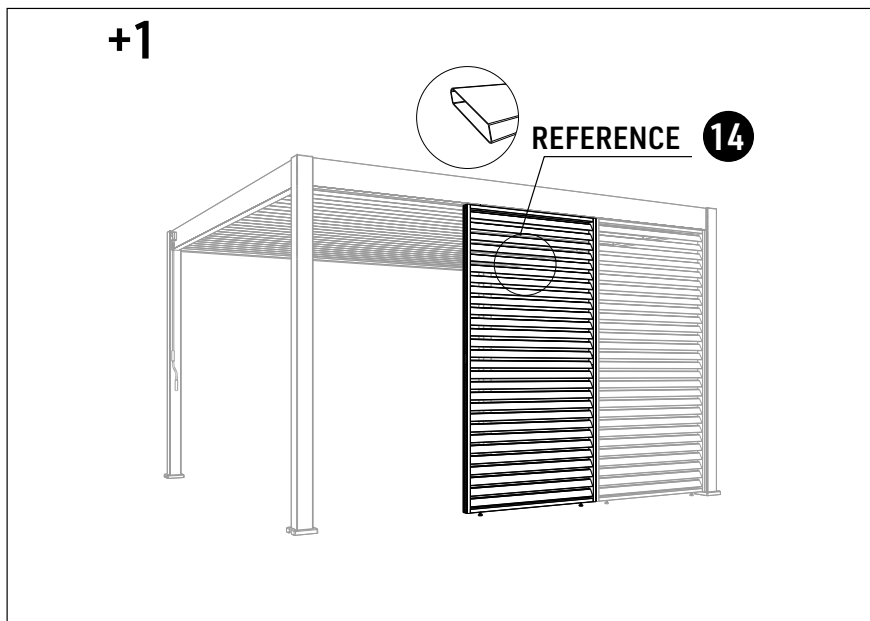
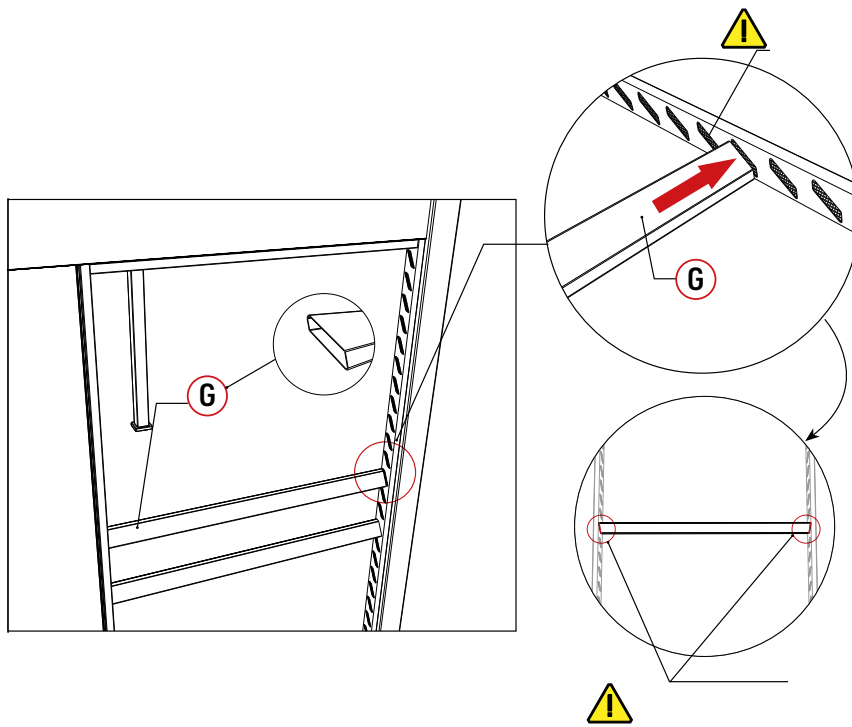

F	Pour ajouter un panneau supplémentaire à celui installé, répéter l'opération mais cette fois-ci, fixer le nouveau panneau sur le cadre du panneau précédent à l'aide de vis #1. Pour ajouter un 3e panneau, répéter l'opération puis fixer le cadre à l'autre poteau.
GB	To add an additional panel to the last one, repeat the same operations but fix the new one to the frame of the previous panel using #1 screws. To add a 3rd panel, repeat the same operations then fix the frame to the other post using #1 screws.
D	Um ein weiteres Paneel zu dem installierten hinzuzufügen, wiederholen Sie den Vorgang, aber befestigen Sie diesmal das neue Paneel mit #1-Schrauben am Rahmen des vorherigen Paneels. Um ein drittes Paneel hinzuzufügen, wiederholen Sie den Vorgang und befestigen den Rahmen am anderen Pfosten.
NL	Om een extra paneel aan het geïnstalleerde paneel toe te voegen, herhaalt u de handelingen, maar dit keer bevestigt u het nieuwe paneel aan het frame van het vorige paneel met #1 schroeven. Om een 3e paneel toe te voegen, herhaalt u de handelingen en bevestigt u het frame aan de andere paal.
E	Para añadir un panel adicional al instalado, repita la operación, pero esta vez fije el nuevo panel al marco del panel anterior utilizando tornillos del #1. Para añadir un 3er panel, repita la operación y fije el marco al otro poste.
P	Para acrescentar um painel adicional ao que foi instalado, repita a operação, mas desta vez fixe o novo painel à estrutura do painel anterior utilizando os parafusos #1. Para acrescentar um 3º painel, repita a operação e fixe a moldura ao outro poste.
I	Per aggiungere un altro pannello a quello già installato, ripetere l'operazione, ma questa volta fissare il nuovo pannello al telaio del pannello precedente utilizzando viti #1. Per aggiungere un terzo pannello, ripetere l'operazione e fissare il telaio all'altro montante.

