

# EVORA

NOTICE DE MONTAGE/ ASSEMBLY INSTRUCTIONS/  
MONTAGEANLEITUNG/ MONTAGE-INSTRUCTIES/ INSTRUCCIONES DE  
MONTAJE/ INSTRUÇÕES DE MONTAGEM/ INSTRUZIONI DI MONTAGGIO

4 m<sup>2</sup>

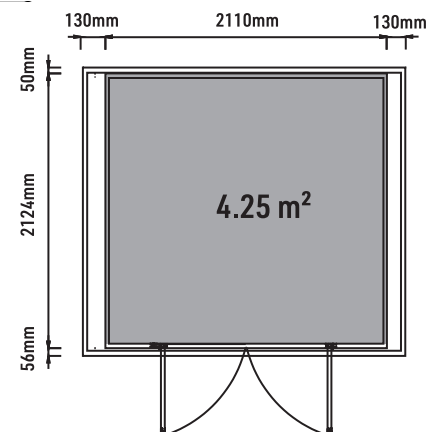
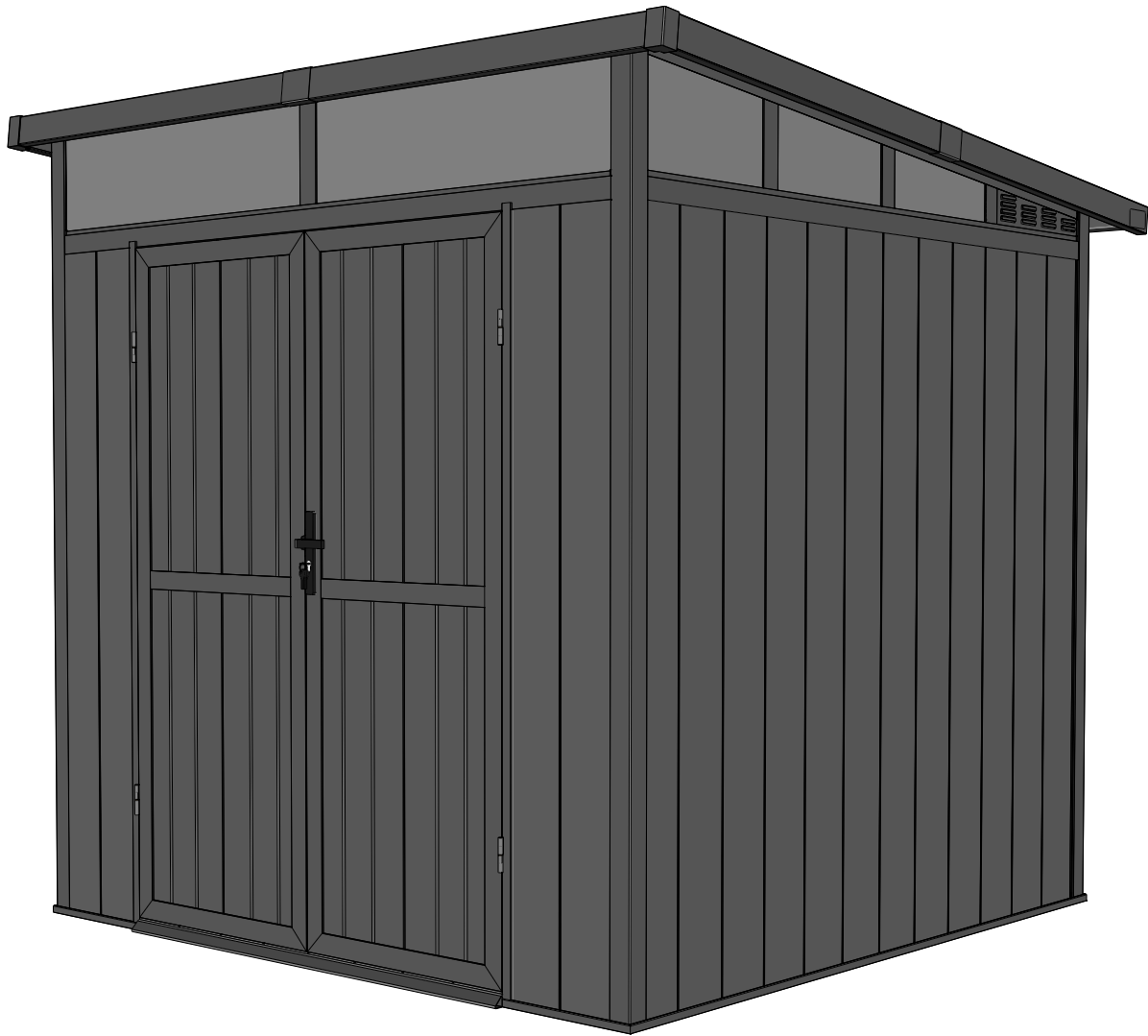

## FR – RECOMMANDATIONS

Notice à conserver pendant toute la durée de vie du produit.

Selon l'emplacement et la surface, l'installation d'un abri peut être soumise à une déclaration préalable de travaux ou une demande de permis de construire. Vérifier la réglementation en vigueur avant l'installation. Lire attentivement la notice avant de procéder au montage, s'assurer qu'aucune pièce n'est endommagée ou manquante. L'abri doit être installé dans un environnement adapté, sur une fondation stable et nivelée, telle une dalle béton. Le montage de cet abri nécessite au moins 2 personnes. Laisser suffisamment d'espace autour de l'abri afin de ne pas être gêné pour son installation. Manipuler les pièces avec précaution. Déballer toutes les pièces, les placer sur une surface propre et les rassembler par zone. En raison de la proportion élevée de bois, la surface peut avoir différentes nuances et changer de couleur au fil du temps. Cela ne nécessite pas de traitement spécial et n'affecte pas la durée de vie de l'abri. Ne pas utiliser de produit corrosif ou autre produit de nettoyage agressif pouvant altérer l'abri.

### CONSEILS D'UTILISATION

Cet abri ne peut être utilisé à des fins résidentielles. Ne pas effectuer l'installation par temps pluvieux ou venteux. Utiliser uniquement les outils listés dans la notice. Porter des gants et lunettes de protection pour le montage. Nettoyer l'abri à l'eau claire et au savon. Les produits contenant de l'huile ou de l'acétone peuvent tâcher ou endommager l'abri. Ne pas stocker d'objet chaud dans l'abri, tels que grill ou barbecue récemment utilisés, ou tout produit chimique volatile. Afin d'éviter toute déformation de l'abri, ne pas appuyer d'objet lourd contre les murs. En cas de neige, déblayer le toit. S'assurer de la bonne ventilation de l'abri pour éviter toute moisissure. La direction du vent est un facteur important, éviter d'exposer l'abri et notamment les portes à une zone très venteuse. Garder les portes fermées et verrouillées lorsque l'abri n'est pas utilisé.

### GARANTIE DU PRODUIT

La garantie commerciale prend effet à la date de facturation du produit pour une durée de 20 ans. La garantie couvre tout défaut de fabrication et se limite au remplacement de la pièce défectueuse par une pièce identique ou similaire.

La garantie ne pourra s'appliquer qu'en cas de respect des conseils de montage, d'utilisation et d'entretien. La garantie ne couvre pas :

- L'usure normale du produit
- La perte ou la casse de toute pièce lors du déballage et/ou de l'installation
- Le vandalisme
- Les conditions climatiques extrêmes : vents forts, tempêtes, grêle, neige, inondations, foudre...

## EN – RECOMMANDATIONS

Keep these instructions for the life of the product.

Depending on location and surface area, the installation of a shelter may be subject to prior declaration of works or planning permission. Check current regulations before installation. Read the instructions carefully before installation, and check that no parts are damaged or missing. The shed must be installed in a suitable environment, on a stable, level foundation such as a concrete slab. At least 2 people are required to assemble the shed. Leave enough space around the shelter to avoid obstructing its installation. Handle parts with care. Unpack all parts, place them on a clean surface and assemble them by area. Due to the high proportion of wood, the surface may have different shades and change color over time. This does not require any special treatment and does not affect the shed's lifespan. Do not use corrosive or other aggressive cleaning products that could damage the shed.

## PRECAUTION FOR USE

This shed is not suitable for residential use. Do not install in wet or windy conditions. Use only the tools listed in the manual. Wear protective gloves and goggles during assembly. Clean the shelter with clean water and soap. Products containing oil or acetone may stain or damage the shed. Do not store hot objects in the shed, such as recently used grills or barbecues, or any volatile chemicals. To avoid warping the shelter, do not lean heavy objects against the walls. In case of snow, clear the roof. Make sure the shed is well ventilated to prevent mould. Wind direction is an important factor; avoid exposing the shed, and especially the doors, to a very windy area. Keep doors closed and locked when not in use.

## WARRANTY

The commercial warranty takes effect on the product's invoice date for a period of 20 years. The warranty covers any manufacturing defect and is limited to the replacement of the defective part by an identical or similar part.

The warranty will only apply if assembly, use and maintenance instructions have been followed. The warranty does not cover :

- Normal wear and tear
- Loss or breakage of any part during unpacking and/or installation
- Vandalism
- Extreme weather conditions: high winds, storms, hail, snow, flooding, lightning, etc.

## DE – EMPFEHLUNGEN

Gebrauchsanweisung, die während der gesamten Lebensdauer des Produkts aufzubewahren ist. Je nach Standort und Fläche kann für die Installation einer Überdachung eine vorherige Bauanmeldung oder ein Antrag auf Baugenehmigung erforderlich sein. Prüfen Sie vor der Installation die geltenden Vorschriften. Lesen Sie die Anleitung vor der Montage aufmerksam durch und vergewissern Sie sich, dass keine Teile beschädigt sind oder fehlen. Die Überdachung muss in einer geeigneten Umgebung auf einem stabilen und nivellierten Fundament, wie z. B. einer Betonplatte, aufgestellt werden. Für den Aufbau des Schutzraums sind mindestens zwei Personen erforderlich. Lassen Sie um den Schutzraum herum ausreichend Platz, damit Sie beim Aufbau nicht behindert werden. Gehen Sie mit den Teilen vorsichtig um. Packen Sie alle Teile aus, legen Sie sie auf eine saubere Fläche und stellen Sie sie nach Bereichen geordnet zusammen. Aufgrund des hohen Holzanteils kann die Oberfläche verschiedene Schattierungen aufweisen und im Laufe der Zeit ihre Farbe verändern. Dies erfordert keine besondere Behandlung und beeinträchtigt nicht die Lebensdauer des Schutzraums. Verwenden Sie keine ätzenden oder anderen aggressiven Reinigungsmittel, die den Schutzraum beeinträchtigen könnten.

## NUTZUNGSHINWEISE

Dieser Unterstand darf nicht für Wohnzwecke verwendet werden. Führen Sie die Installation nicht bei regnerischem oder windigem Wetter durch. Verwenden Sie nur die in der Anleitung aufgelisteten Werkzeuge. Tragen Sie bei der Montage Schutzhandschuhe und eine Schutzbrille. Reinigen Sie den Schutzraum mit klarem Wasser und Seife. Öl- oder acetonhaltige Produkte können den Schutzraum verfärben oder beschädigen. Lagern Sie keine heißen Gegenstände im Schutzraum, wie z. B. kürzlich benutzte Grill- oder Barbecuegeräte, oder flüchtige Chemikalien. Lehnen Sie keine schweren Gegenstände an die Wände, um eine Verformung des Schutzraums zu vermeiden.

Räumen Sie im Falle von Schnee das Dach. Sorgen Sie für eine gute Belüftung des Schutzraums, um Schimmelbildung zu vermeiden. Die Windrichtung ist ein wichtiger Faktor, vermeiden Sie es, den Schutzraum und insbesondere die Türen einer sehr windigen Zone auszusetzen. Halten Sie die Türen geschlossen und verriegelt, wenn der Schutzraum nicht benutzt wird.

## PRODUKTGARANTIE

Die kommerzielle Garantie beginnt mit dem Rechnungsdatum des Produkts und gilt für eine Dauer von 20 Jahren. Die Garantie deckt alle Herstellungsfehler ab und beschränkt sich auf den Ersatz des defekten Teils durch ein identisches oder ähnliches Teil.

Die Garantie gilt nur, wenn die Montage-, Gebrauchs- und Pflegehinweise beachtet werden. Die Garantie deckt nicht ab:

- Den normalen Verschleiß des Produkts.
- Verlust oder Bruch von Teilen während des Auspackens und/oder der Installation.
- Vandalismus
- Extreme Wetterbedingungen: starke Winde, Stürme, Hagel, Schnee, Überschwemmungen, Blitzschlag...

## NL – AANBEVELINGEN

Bewaar deze instructies gedurende de levensduur van het product.

Afhankelijk van de locatie en het oppervlak kan de installatie van een afdak onderworpen zijn aan een voorafgaande melding van werkzaamheden of een aanvraag voor een bouwvergunning. Controleer de geldende voorschriften vóór installatie.

Lees voor de installatie de instructies zorgvuldig door en controleer of er geen onderdelen beschadigd zijn of ontbreken. De overdekking moet worden geïnstalleerd in een geschikte omgeving, op een stabiele, vlakke ondergrond zoals een betonnen plaat. Er zijn minstens 2 personen nodig om de behuizing te monteren. Laat voldoende ruimte vrij rond de behuizing zodat deze niet wordt geblokkeerd tijdens de installatie. Ga voorzichtig om met de onderdelen. Pak alle onderdelen uit, leg ze op een schone ondergrond en zet ze per zone in elkaar. Door het hoge aandeel hout kan het oppervlak verschillende tinten hebben en na verloop van tijd van kleur veranderen. Dit vereist geen speciale behandeling en heeft geen invloed op de levensduur van de shelter. Gebruik geen bijtende of andere agressieve schoonmaakmiddelen die de shelter kunnen beschadigen.

### AANBEVELINGEN VOOR GEBRUIK

Deze shelter mag niet worden gebruikt voor residentiële doeleinden. Niet installeren bij nat of winderig weer. Gebruik alleen het gereedschap dat in de instructies staat. Draag beschermende handschoenen en een veiligheidsbril tijdens de montage. Reinig de behuizing met schoon water en zeep. Producten die olie of aceton bevatten, kunnen vlekken of schade aan de behuizing veroorzaken. Bewaar geen hete voorwerpen in de behuizing, zoals recent gebruikte grills of barbecues, of vluchtige chemicaliën. Leun geen zware voorwerpen tegen de wanden om kromtrekken van de overdekking te voorkomen. Maak het dak sneeuwvrij als er sneeuw ligt. Zorg ervoor dat de schuilplaats goed geventileerd is om schimmel te voorkomen. Windrichting is een belangrijke factor; vermijd blootstelling van de shelter, en in het bijzonder de deuren, aan een erg winderig gebied. Houd de deuren gesloten en op slot als de schuilplaats niet in gebruik is.

belangrijke factor; vermijd blootstelling van de shelter, en in het bijzonder de deuren, aan een erg winderig gebied. Houd de deuren gesloten en op slot als de schuilplaats niet in gebruik is.

### PRODUCTGARANTIE

De commerciële garantie gaat in op de factuurdatum van het product voor een periode van 20 jaar. De garantie dekt elke fabricagefout en is beperkt tot de vervanging van het defecte onderdeel door een identiek of gelijksoortig onderdeel.

De garantie is alleen van toepassing als de montage-, gebruiks- en onderhoudsinstructies zijn opgevolgd. De garantie dekt niet :

- Normale slijtage
- Verlies of breuk van een onderdeel tijdens het uitpakken en/of installeren
- vandalisme
- Extreme weersomstandigheden: harde wind, storm, hagel, sneeuw, overstroming, bliksem, enz.

## ES – RECOMENDACIONES

Conserve estas instrucciones durante toda la vida útil del producto.

Dependiendo de la ubicación y de la superficie, la instalación de esta estructura puede estar sujeta a una declaración previa de obras o a una solicitud de licencia urbanística. Compruebe la normativa vigente antes de la instalación. Lea atentamente las instrucciones antes de instalar la estructura y compruebe que no falte ninguna pieza ni esté dañada.

La estructura debe instalarse en un entorno adecuado, sobre una base estable y nivelada, como una losa de hormigón. El montaje requiere al menos 2 personas. Deje espacio suficiente alrededor de la estructura para que no se vea obstaculizada durante la instalación. Manipule las piezas con cuidado. Desembale todas las piezas, colóquelas sobre una superficie limpia y móntelas por zonas. No utilice productos de limpieza corrosivos o agresivos que puedan dañar la estructura.

#### RECOMENDACIONES DE USO

Esta estructura no es apta para uso residencial. No la instale en condiciones de lluvia o viento. Utilice únicamente las herramientas indicadas en las instrucciones. Utilice guantes y gafas de protección durante el montaje. Limpie la estructura con agua limpia y jabón. Los productos que contengan aceite o acetona pueden manchar o dañar la estructura. No guarde objetos calientes en el refugio, como parrillas o barbacoas recién usadas, ni productos químicos volátiles. Para evitar deformar el refugio, no apoyes objetos pesados contra las paredes. Si hay nieve, limpia el tejado. Asegúrate de que el refugio esté bien ventilado para evitar el moho. La dirección del viento es un factor importante; evita exponer la estructura a una zona muy ventosa. Mantén las puertas cerradas y bloqueadas cuando el refugio no esté en uso.

#### GARANTÍA DEL PRODUCTO

La garantía comercial entra en vigor en la fecha de facturación del producto por un periodo de 15 años. La garantía cubre cualquier defecto de fabricación y se limita a la sustitución de la pieza defectuosa por otra idéntica o similar.

La garantía sólo se aplicará si se han seguido las instrucciones de montaje, uso y mantenimiento. La garantía no cubre :

- El desgaste normal
- Pérdida o rotura de cualquier pieza durante el desembalaje y/o la instalación
- Actos vandálicos
- Condiciones climáticas extremas: vientos fuertes, tormentas, granizo, nieve, inundaciones, rayos, etc.

#### PT – RECOMENDAÇÕES

Conservar estas instruções durante toda a vida útil do produto.

Em função da localização e da superfície, a instalação desta estrutura pode estar sujeita a uma declaração prévia de obras ou a um pedido de autorização de planeamento. Verificar a regulamentação em vigor antes da instalação. Ler atentamente as instruções antes de instalar a estrutura e verificar que não há peças danificadas ou em falta. A estrutura deve ser instalada num ambiente adequado, sobre uma base estável e nivelada, como uma laje de betão. A montagem requer pelo menos 2 pessoas. Deixar espaço suficiente à volta da estrutura para não ser obstruído durante a instalação. Manusear as peças com cuidado. Desembale todas as peças, coloque-as numa superfície limpa e monte-as por área. Não utilizar produtos de limpeza corrosivos ou agressivos que possam danificar a estrutura.

#### RECOMENDAÇÕES DE UTILIZAÇÃO

Esta estrutura não é adequada para uso residencial. Não instalar em condições de chuva ou vento. Utilizar apenas as ferramentas indicadas nas instruções. Usar luvas e óculos de proteção durante a montagem. Limpar a estrutura com água limpa e sabão. Os produtos que contêm óleo ou acetona podem manchar ou danificar a estrutura. Não guarde objectos quentes no abrigo, tais como grelhadores ou churrascos recentemente utilizados, ou quaisquer produtos químicos voláteis. Para evitar deformar o abrigo, não encoste objectos pesados às paredes. Se houver neve, limpe o telhado. Certifique-se de que o abrigo é bem ventilado para evitar a formação de bolor. A direção do vento é um fator importante; evite expor a estrutura a uma zona muito ventosa. Manter as portas fechadas e trancadas quando o abrigo não estiver a ser utilizado.

#### GARANTIA DO PRODUTO

A garantia comercial entra em vigor na data da fatura do produto por um período de 15 anos. A garantia cobre qualquer defeito de fabrico e limita-se à substituição da peça defeituosa por uma peça idêntica ou similar.

A garantia só é válida se as instruções de montagem, utilização e manutenção forem respeitadas. A garantia não cobre:

- Desgaste normal
- Perda ou quebra de qualquer peça durante a desembalagem e/ou instalação
- Vandalismo
- Condições climáticas extremas: ventos fortes, tempestades, granizo, neve, inundações, relâmpagos, etc.

## IT – RACCOMANDAZIONI

Conservare queste istruzioni per tutta la durata del prodotto.

A seconda dell'ubicazione e della superficie, l'installazione di questa struttura può essere soggetta a una dichiarazione preventiva dei lavori o a una richiesta di autorizzazione edilizia. Prima dell'installazione, verificare la normativa vigente. Prima di installare la struttura, leggere attentamente le istruzioni e verificare che non vi siano parti danneggiate o mancanti. La struttura deve essere installata in un ambiente idoneo, su una base stabile e piana come una soletta di cemento. Il montaggio richiede almeno 2 persone. Lasciare uno spazio sufficiente intorno alla struttura in modo che non venga ostacolata durante l'installazione. Maneggiare i componenti con cura. Disimballare tutti i componenti, posizionarli su una superficie pulita e assemblarli per zona. Non utilizzare prodotti di pulizia corrosivi o aggressivi che potrebbero danneggiare la struttura.

## RACCOMANDAZIONI PER L'USO

Questa struttura non è adatta all'uso residenziale. Non installare in condizioni di pioggia o vento. Utilizzare solo gli attrezzi indicati nelle istruzioni. Indossare guanti e occhiali protettivi durante il montaggio. Pulire la struttura con acqua pulita e sapone. I prodotti contenenti olio o acetone possono macchiare o danneggiare la struttura. Non riporre nella struttura oggetti caldi, come griglie o barbecue usati di recente, o sostanze chimiche volatili. Per evitare di deformare il rifugio, non appoggiate oggetti pesanti alle pareti. In caso di neve, sgomberare il tetto. Assicuratevi che il rifugio sia ben ventilato per evitare la formazione di muffa. La direzione del vento è un fattore importante; evitare di esporre la struttura a un'area molto ventosa. Tenere le porte chiuse e bloccate quando il rifugio non è in uso.

## GARANZIA DEL PRODOTTO

La garanzia commerciale decorre dalla data di fatturazione del prodotto per un periodo di 15 anni. La garanzia copre qualsiasi difetto di fabbricazione ed è limitata alla sostituzione del pezzo difettoso con un pezzo identico o simile.





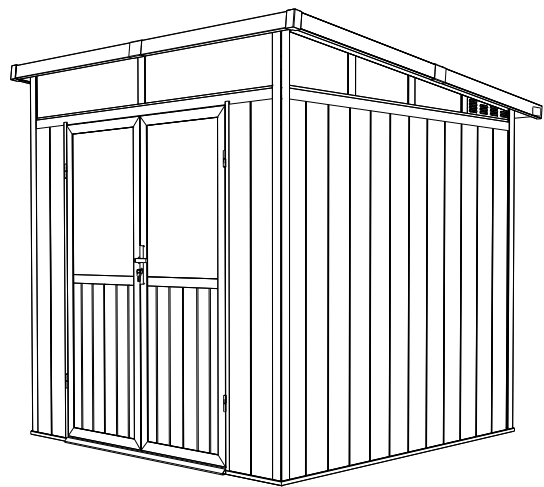
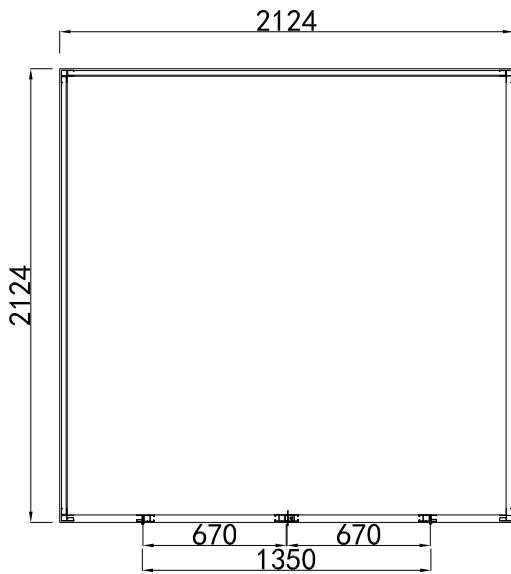
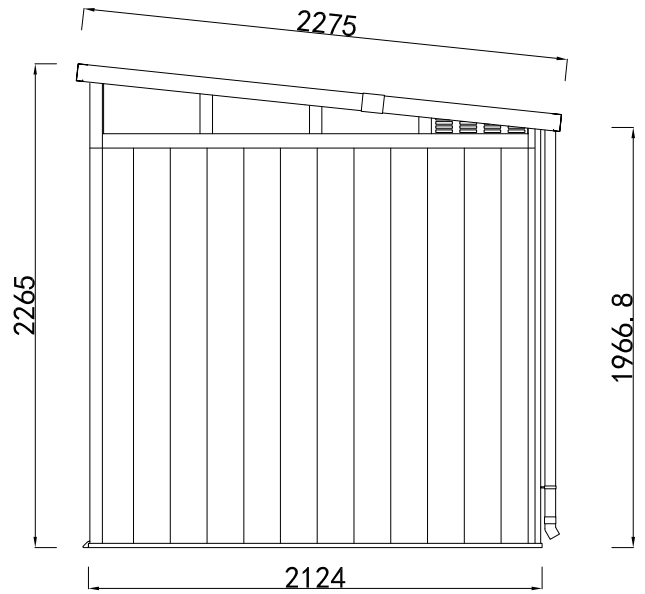
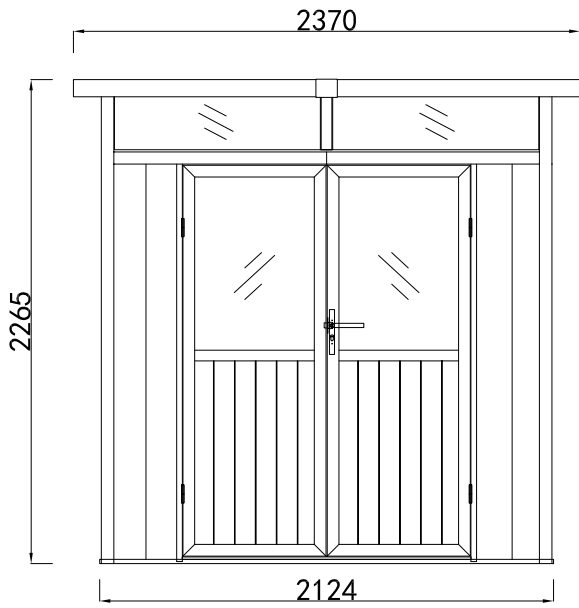



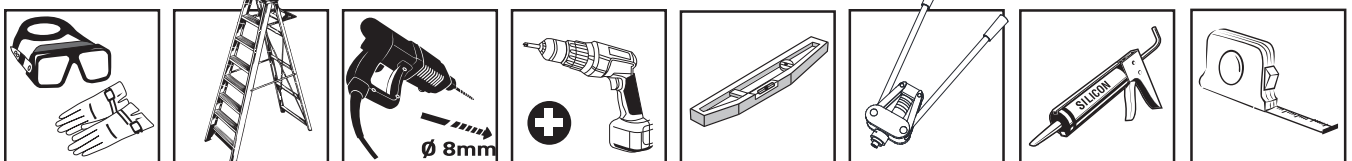





La garanzia si applica solo se sono state seguite le istruzioni di montaggio, uso e manutenzione. La garanzia non copre:





- La normale usura
- Perdita o rottura di qualsiasi parte durante il disimballaggio e/o l'installazione
- Atti vandalici
- Condizioni atmosferiche estreme: venti forti, tempeste, grandine, neve, inondazioni, fulmini, ecc



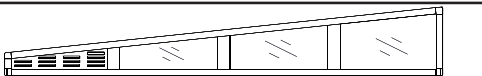



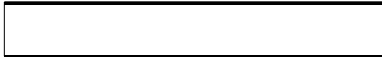









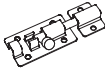
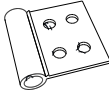

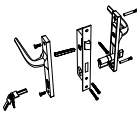

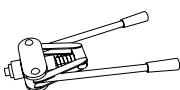
**MATÉRIEL NÉCESSAIRE POUR L'INSTALLATION / REQUIRED TOOLS FOR INSTALLATION / BENÖTIGTES MATERIAL FÜR DIE INSTALLATION / MATERIALEN DIE NODIG ZIJN VOOR DE INSTALLATIE / MATERIALES NECESARIOS PARA LA INSTALACION / MATERIAIS NECESSARIOS PARA A INSTALAÇÃO / MATERIALI NECESSARI PER L'INSTALLAZIONE**





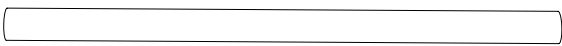











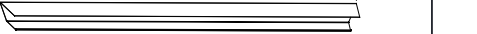
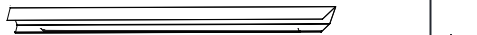

N°	IMAGE	DIMENSIONS	DESCRIPTION	QTY
1		35x20 L=2124mm	Cadre inférieur en aluminium Aluminium bottom frame (FRONT) Aluminium-Bodenrahmen Aluminium onderframe	4
2		59x59 L=2222mm	Profil vertical en aluminium (AVANT GAUCHE) Aluminium column (LEFT) Vertikalprofil aus Aluminium Profiel verticaal en aluminium	1
3		59x59 L=2222mm	Profil vertical en aluminium (AVANT DROITE) Aluminium column (RIGHT) Vertikalprofil aus Aluminium Profiel verticaal en aluminium	1
4		59x59 L=2008mm	Profil vertical en aluminium (ARRIERE GAUCHE) Aluminium column (LEFT) Vertikalprofil aus Aluminium Profiel verticaal en aluminium	1
5		59x59 L=2008mm	Profil vertical en aluminium (ARRIERE DROITE) Aluminium column (RIGHT) Vertikalprofil aus Aluminium Profiel verticaal en aluminium	1
6		59x30 L=1350mm	Seuil en aluminium Aluminium sill Schwelle aus Aluminium Aluminium drempel	1
7		30x27 L=1875mm	Cadre de porte (GAUCHE) Door frame (LEFT) Türrahmen Deurkozijn	1
8		30x27 L=1875mm	Cadre de porte (DROIT) Door frame (RIGHT) Türrahmen Deurkozijn	1
9		53x24 L=2048mm	Poutre en aluminium en forme de H Aluminum H-beam H-förmiger Aluminiumträger H-vormige aluminium balk	4
10		80x45 L=1185mm	Planche de bord en aluminium (avant et arrière A) Aluminium dashboard (front and rear A) Armaturenbrett aus Aluminium (vorne und hinten A) Aluminium dashboard (voor en achter A)	2
11		80x45 L=1185mm	Planche de bord en aluminium (avant et arrière B) Aluminium dashboard (front and rear B) Armaturenbrett aus Aluminium (vorne und hinten B) Aluminium dashboard (voor en achter B)	2
12		80x45 L=1090mm	Planche de bord en aluminium (gauche et droite) Aluminum instrument panel (left and right) Armaturenbrett aus Aluminium (links und rechts) Aluminium dashboard (links en rechts)	2
13		72x50 L=2065mm	Poutre en aluminium Aluminum beam Aluminiumträger Aluminium balk	3
14		2046x322	Fenêtre (avant) Window (front) Fenster (vorne) Raam (voorkant)	1
15		2045x321x107	Fenêtre (côté gauche) Window (left side) Fenster (linke Seite) Venster (linkerzijde)	1
16		2045x321x107	Fenêtre (côté droit) Window (right side) Fenster (rechte Seite) Venster (rechterzijde)	1



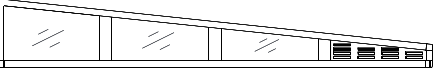
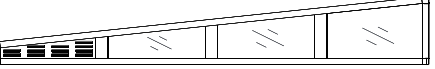

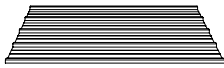

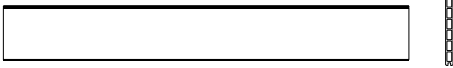





N°	IMAGE	DIMENSIONS	DESCRIPTION	QTY
17		840x2200	Panneau de toit Roof panel Dachplatte Dakpaneel	3
18		1350x1830	Double porte Double door Doppeltür Dubbele deur	1
19		<b>176x20</b> <b>L =1875mm</b>	Lame murale en composite WPC Plank Wall Wandlamelle aus Verbundstoff Samengestelde wandlat	28
20		<b>176x20</b> <b>L =1964mm</b>	Lame murale en composite WPC Plank Wall Wandlamelle aus Verbundstoff Samengestelde wandlat	12
21		<b>90x45</b> <b>L =1130mm</b>	Gouttière de toit Roof gutter Dachrinne Dakgoot	2



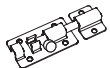
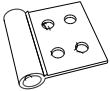

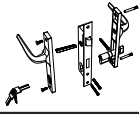
N°	STRUCTURE	DESCRIPTION	QTY
A		Vis expansion 8x80 Expansion screw 8X80 Expansionsschraube 8x80 Uitbreiding sschroef 8x80	18
B		Vis à tête ronde 4x16 Round head Parker screw 4x16 Rundkopfschraube 4x16 Rondkopschroef 4x16	220
C		Rivet 4x10 Rivet 4x10 Niete 4x10 Klinknagel 4x10	80
D		Equerre de colonne 50x50 L bracket for column 50x50 Säulenwinkel 50x50 Kolomhoek 50x50	6
E		Vis 5x20 Screws 5x20 Schraube 5x20 Schroef 5x20	12
F		Vis 5x45 Screws 5x45 Schraube 5x45 Schroef 5x45	45
G		Vis 5x60 Screws 5x60 Schraube 5x60 Schroef 5x60	12
H		Loquet Latch Schnapper Klink	2
I		Charnière Hinge Scharnier Scharnier	4
J		Connecteur angle toiture Roof angle connector Verbinder Dachwinkel Dakhoekverbinding	2
K		Poignée de porte Door lock Türgriff Deurklink	1
L		Embout de gouttière Plastic cover Rinnenendstück Eindkap dakgoot	2
M		<del>Pince à riveter Riveting</del> pliers Nietzange Klinknageltang	1
N		Rivet 5x13 Rivet 5x13 Niete 5x13 Klinknagel 5x13	18
O		Collier de descente Plumbing fittings Abwärtsschelle Kraag laten zakken	1

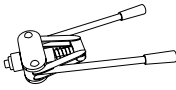
N°	STRUCTURE	DESCRIPTION	QTY
P		Sortie de gouttière Water pipe cover Rinnenaustritt Gootafvoer	1
Q		Tube de descente L=1900mm Downpipe L=1900mm Fallrohr L=1900mm Benedenpijp L=1900mm	1
R		Élément de gouttière 93x48 L=200 Gutter element 93x48 L=200 Rinnenelement 93x48 L=200 Gootelement 93x48 L=200	1
T		Coude Downspouts Rinnenbogen Dakgoot elleboog	1
Z		Élément de gouttière 83x46.5 L=100 Gutter element 83x46.5 L=100 Rinnenelement 83x46.5 L=100 Gootelement 83x46.5 L=100	3

N°	IMAGE	DIMENSIONS	DESCRIPTION	QTY
1		35x20 L=2124mm	Bastidor inferior de aluminio Estrutura inferior em alumínio Telaio inferiore in alluminio	4
2		59x59 L=2222mm	Perfil vertical de aluminio Perfil vertical em alumínio Perfil verticale in alluminio	1
3		59x59 L=2222mm	Perfil vertical de aluminio Perfil vertical em alumínio Perfil verticale in alluminio	1
4		59x59 L=2008mm	Perfil vertical de aluminio Perfil vertical em alumínio Perfil verticale in alluminio	1
5		59x59 L=2008mm	Perfil vertical de aluminio Perfil vertical em alumínio Perfil verticale in alluminio	1
6		59x30 L=1350mm	Umbral de aluminio Soleira de alumínio Soglia in alluminio	1
7		30x27 L=1875mm	Marco de la puerta Caixilho da porta Telaio della porta	1
8		30x27 L=1875mm	Marco de la puerta Caixilho da porta Telaio della porta	1
9		53x24 L=2048mm	Viga de aluminio en forma de H Viga de alumínio em forma de H Trave ad H in alluminio	4
10		80x45 L=1185mm	Salpicadero de aluminio Painel de instrumentos em alumínio Cruscotto in alluminio	2
11		80x45 L=1185mm	Salpicadero de aluminio Painel de instrumentos em alumínio Cruscotto in alluminio	2
12		80x45 L=1090mm	Salpicadero de aluminio Painel de instrumentos em alumínio Cruscotto in alluminio	2
13		72x50 L=2065mm	Viga de aluminio Viga de alumínio Trave in alluminio	3
14		2046x322	Ventana Janela Finestra	1
15		2045x321x107	Ventana Janela Finestra	1
16		2045x321x107	Ventana Janela Finestra	1

N°	IMAGE	DIMENSIONS	DESCRIPTION	QTY
17		840x2200	Panel del techo Painel de teto Pannello del tetto	3
18		1350x1830	Puerta Porta Porta	1
19		176x20 L = 1875mm	Lama de pared de material compuesto Ripa de parede em compósito Doghe da parede composite	28
20		176x20 L = 1964mm	Lama de pared de material compuesto Ripa de parede em compósito Doghe da parede composite	12
21		90x45 L = 1130mm	Canalón del tejado Caleira de telhado Grondaia del tetto	2

N°	STRUCTURE	DESCRIPTION	QTY
A		Tornillo de expansión 8x80 Parafuso de expansão 8x80 Vite di espansione 8x80	18
B		Tornillo de cabeza redonda 4x16 Parafuso de cabeça redonda 4x16 Vite a testa tonda 4x16	220
C		Remache 4x10 Rebite 4x10 Rivetto 4x10	80
D		Ángulo del haz Ângulo do feixe Angolo del fascio	6
E		Tornillo 5x20 Parafuso 5x20 Vite 5x20	12
F		Tornillo 5x45 Parafuso 5x45 Vite 5x45	45
G		Tornillo 5x60 Parafuso 5x60 Vite 5x60	12
H		Pestillo Trinco Scrocco	2
I		Bisagra Dobradiça Cerniera	4
J		Conector de ángulo de techo Conector de ângulo de telhado Connettore angolare del tetto	2
K		Tirador de puerta Pega da porta Maniglia della porta	1
L		Tapa del canalón Tampa da extremidade da caleira Tappo di chiusura della grondaia	2
M		Alicates de remachar Alicate de rebitar Pinze per rivettare	1
N		Remache 5x13 Rebite 5x13 Rivetto 5x13	18
O		Collarín abatible Baixar o colarinho Collare di abbassamento	1

N°	STRUCTURE	DESCRIPTION	QTY
P		Salida del canalón Saída da caleira Uscita grondaia	1
Q		Tubo de bajada L=1900mm Tubo de descida L=1900mm Tubo di scarico L=1900 mm	1
R		Elemento de canalón 93x48 L=200 Elemento de caleira 93x48 L=200 Elemento di grondaia 93x48 L=200	1
T		Codo del canalón Cotovelo de caleira Gomito di grondaia	1
Z		Elemento de canalón 83x46,5 L=100 Elemento de caleira 83x46,5 L=100 Elemento di grondaia 83x46,5 L=100	3

PLAN DE MONTAGE / ASSEMBLY PLAN / MONTAGEPLAN / MONTAGE TEKENING / PLAN DE MONTAJE / PLANO DE MONTAGEM / PIANO DI MONTAGGIO

FR. L'abri doit être installé sur une fondation stable et nivelée, telle une dalle béton. La surface doit être plane et doit respecter les dimensions ci-dessous.

EN. The shed must be installed on a stable, level foundation, such as a concrete slab. The surface must be flat and comply with the following dimensions.

DE. Der Schutzraum muss auf einem stabilen und ebenen Fundament, z. B. einer Betonplatte, errichtet werden. Die Oberfläche muss eben sein und die folgenden Maße einhalten.

NL. De schuilplaats moet worden geïnstalleerd op een stabiele, vlakke ondergrond, zoals een betonnen plaat. Het oppervlak moet vlak zijn en voldoen aan de onderstaande afmetingen.

ES. La caseta debe instalarse sobre una base estable y nivelada, como una losa de hormigón. La superficie debe ser plana y cumplir las dimensiones que se indican a continuación.

PT. O abrigo deve ser instalado sobre uma base estável e nivelada, como uma laje de betão. A superfície deve ser plana e respeitar as dimensões abaixo indicadas.

IT. La pensilina deve essere installata su una base stabile e piana, ad esempio una soletta di cemento. La superficie deve essere piana e rispettare le dimensioni indicate di seguito.

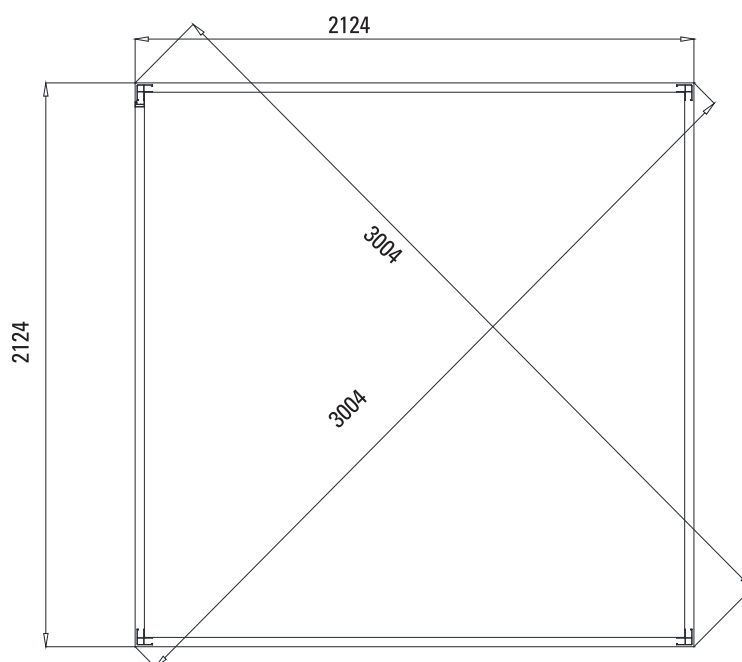
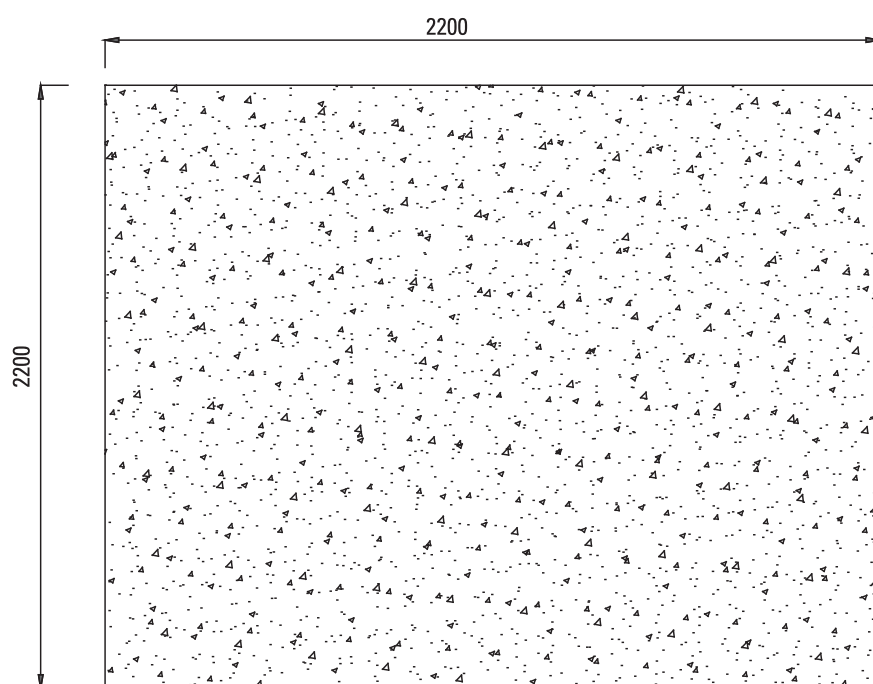

## ÉTAPES DE MONTAGE / ASSEMBLY STEPS / MONTAGESCHRITTE / MONTAGE STAPPEN / ETAPAS DE MONTAJE / FASES DE MONTAGEM / FASI DI MONTAGGIO

FR. Installer le cadre inférieur de l'abri, pièces 1. Placer les vis A dans les trous et visser dans le sol autant que possible. Appliquer un mastic d'étanchéité entre le profil et le sol pour garantir l'étanchéité.

EN. Install the lower shed frame, parts 1. Place A screws in the holes and screw into the floor as far as possible. Apply sealing compound between profile and floor to ensure watertightness.

DE. Installieren Sie den unteren Rahmen des Schutzraums, Teile 1. Setzen Sie die A-Schrauben in die Löcher und schrauben Sie sie so weit wie möglich in den Boden. Tragen Sie zwischen dem Profil und dem Boden eine Dichtungsmasse auf, um die Wasserdichtigkeit zu gewährleisten.

NL. Installeer het onderste frame van de shelter, delen 1. Plaats de A-schroeven in de gaten en schroef ze zo ver mogelijk in de vloer. Breng een afdichtingsmiddel aan tussen het profiel en de vloer voor een waterdichte afdichting.

ES. Instale el marco inferior del refugio, partes . Coloque los tornillos A en los orificios y atorníllelos en el suelo tanto como sea posible. Aplique un compuesto sellador entre el perfil y el suelo para garantizar un sellado hermético.

PT. Instalar a estrutura inferior do abrigo, partes 1. Coloque os parafusos A nos orifícios e aparafuse-os no chão, tanto quanto possível. Aplique um composto de vedação entre o perfil e o chão para garantir uma vedação estanque.

IT. Installare il telaio inferiore della pensilina, parti da 1. Inserire le viti A nei fori e avvitarle il più possibile nel pavimento. Applicare un composto sigillante tra il profilo e il pavimento per garantire una tenuta stagna.

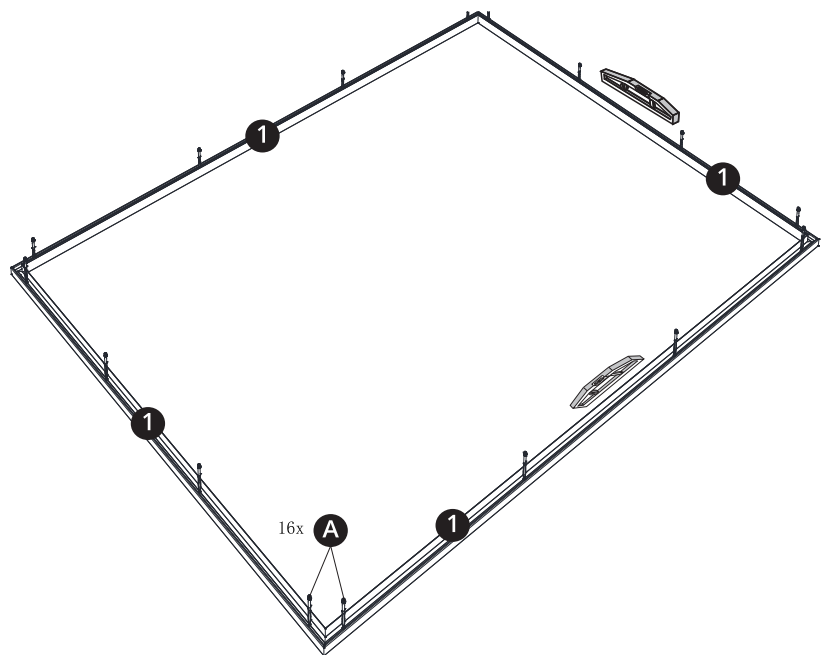
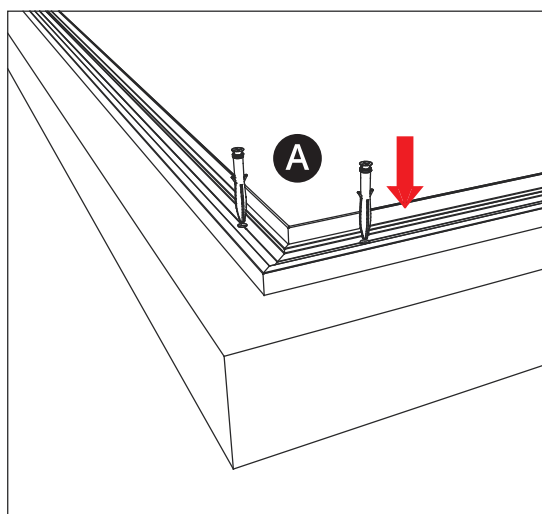
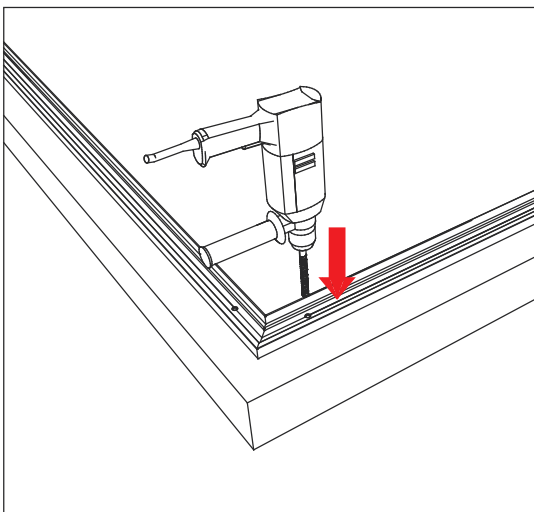

FR. Démarrer par l'avant, insérer le profil 2 et 2 lames murales 19 dans la rainure des cadres inférieurs en aluminium, puis fixer à l'aide des vis B.

EN. Starting from the front, insert profile 2 and 2 wall slats 19 into the groove of the lower aluminum frames, then fix with screws B.

DE. Von vorne beginnen, Profil 2 und 2 Wandlamellen 19 in die Nut der unteren Aluminiumrahmen einlegen und mit den Schrauben B fixieren.

NL. Begin vanaf de voorkant en plaats profiel 2 en 2 wandlatten 19 in de groef van de onderste aluminium frames en fix met schroeven B.

ES. Empezando por delante, introduzca el perfil 2 y las 2 lamas de pared 19 en la ranura de los marcos de aluminio inferiores y, a continuación, fíjelos con los tornillos B.

PT. Começando pela frente, insira o perfil 2 e 2 lâminas de parede 19 na ranhura dos caixilhos de alumínio inferiores e, em seguida, fixe com os parafusos B.

IT. Partendo dalla parte anteriore, inserire il profilo 2 e le 2 lamelle a parete 19 nella scanalatura dei telai inferiori in alluminio, quindi fissare le viti B.

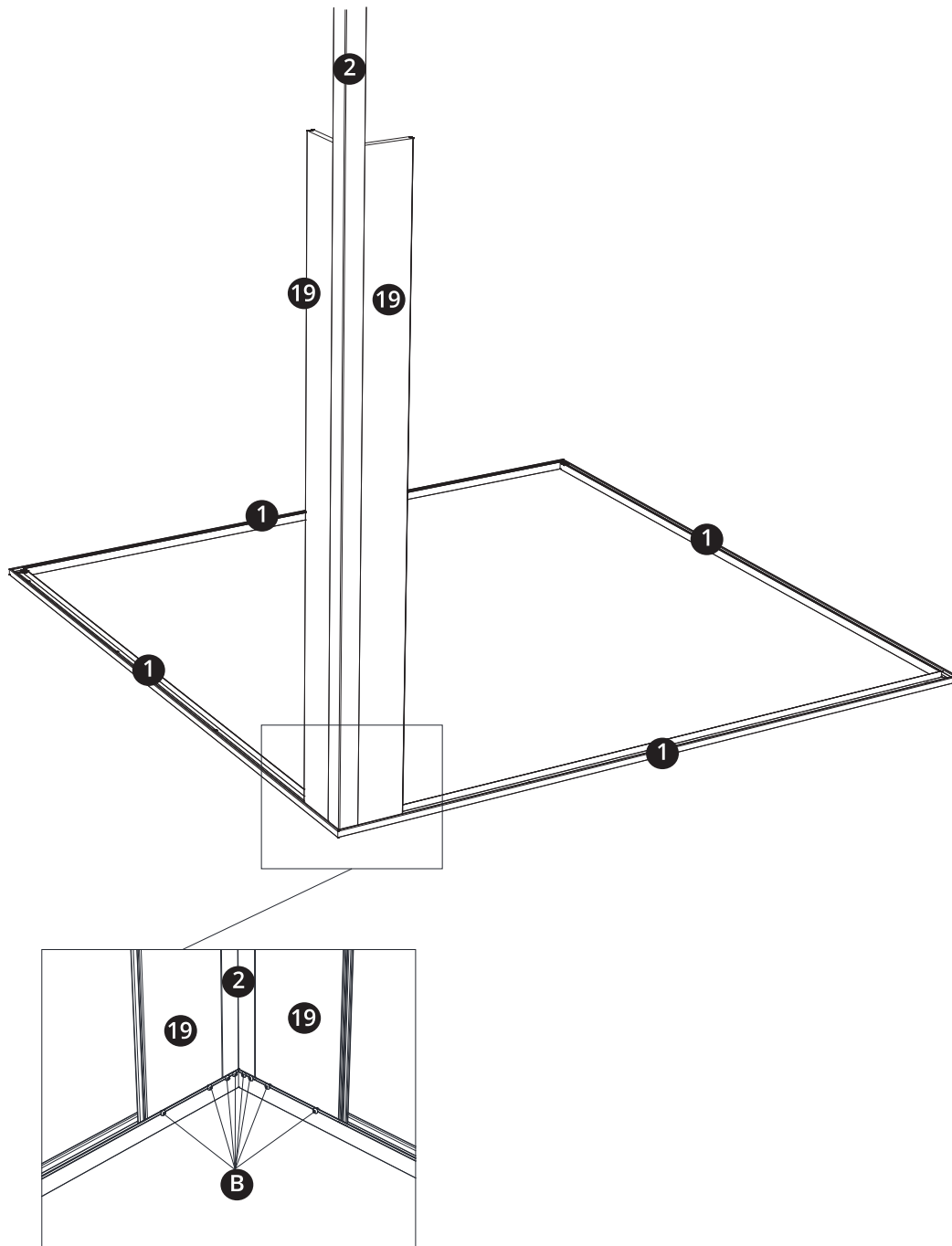

FR. Insérer les lames murales les unes après les autres. Puis insérer le profil arrière gauche, 4.

EN. Insert the wall slats one after the other. Then insert the left rear profile, 4.

DE. Füge die Wandleisten nacheinander ein. Dann das linke hintere Profil einfügen, 4.

NL. Plaats de wandpanelen achter elkaar. Plaats vervolgens het linker achterprofiel, 4.

ES. Inserte los paneles de pared uno tras otro. A continuación, inserte el perfil trasero izquierdo, 4.

PT. Inserir os painéis de parede um após o outro. De seguida, insira o perfil traseiro esquerdo, 4.

IT. Inserire i pannelli a parete uno dopo l'altro. Inserire quindi il profilo posteriore sinistro, 4.

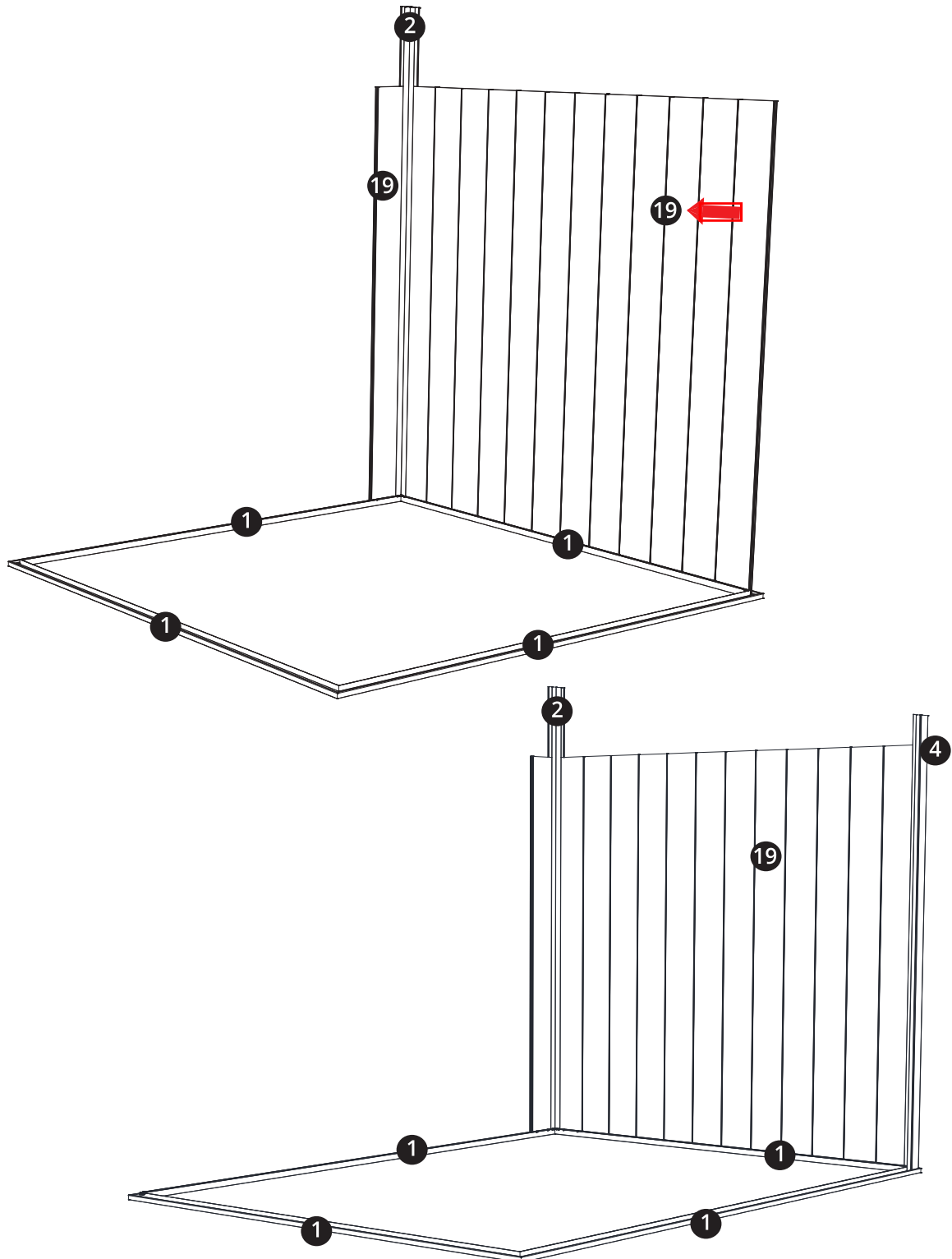

FR. Insérer la poutre en H, 9, au-dessus des lames, puis poursuivre l'ajout des lames 20 sur le mur suivant.

EN. Insert H-beam 9 above the slats, then continue adding slats 20 on the next wall.

DE. Füge den H-Träger, 9, über den Dielen ein und fahre dann mit dem Hinzufügen der Dielen, 20, an der nächsten Wand fort.

NL. Plaats de H-balk, 9, boven de planken en ga dan verder met het toevoegen van planken 20 aan de volgende muur.

ES. Inserte la viga en H, 9, por encima de los tablonos, y luego continúe añadiendo tablonos 20 en la siguiente pared.

PT. Insira a viga H, 9, por cima das tábuas e continue a colocar as tábuas 20 na parede seguinte.

IT. Inserire la trave ad H, 9, sopra le tavole, quindi continuare ad aggiungere le tavole 20 sulla parete successiva.

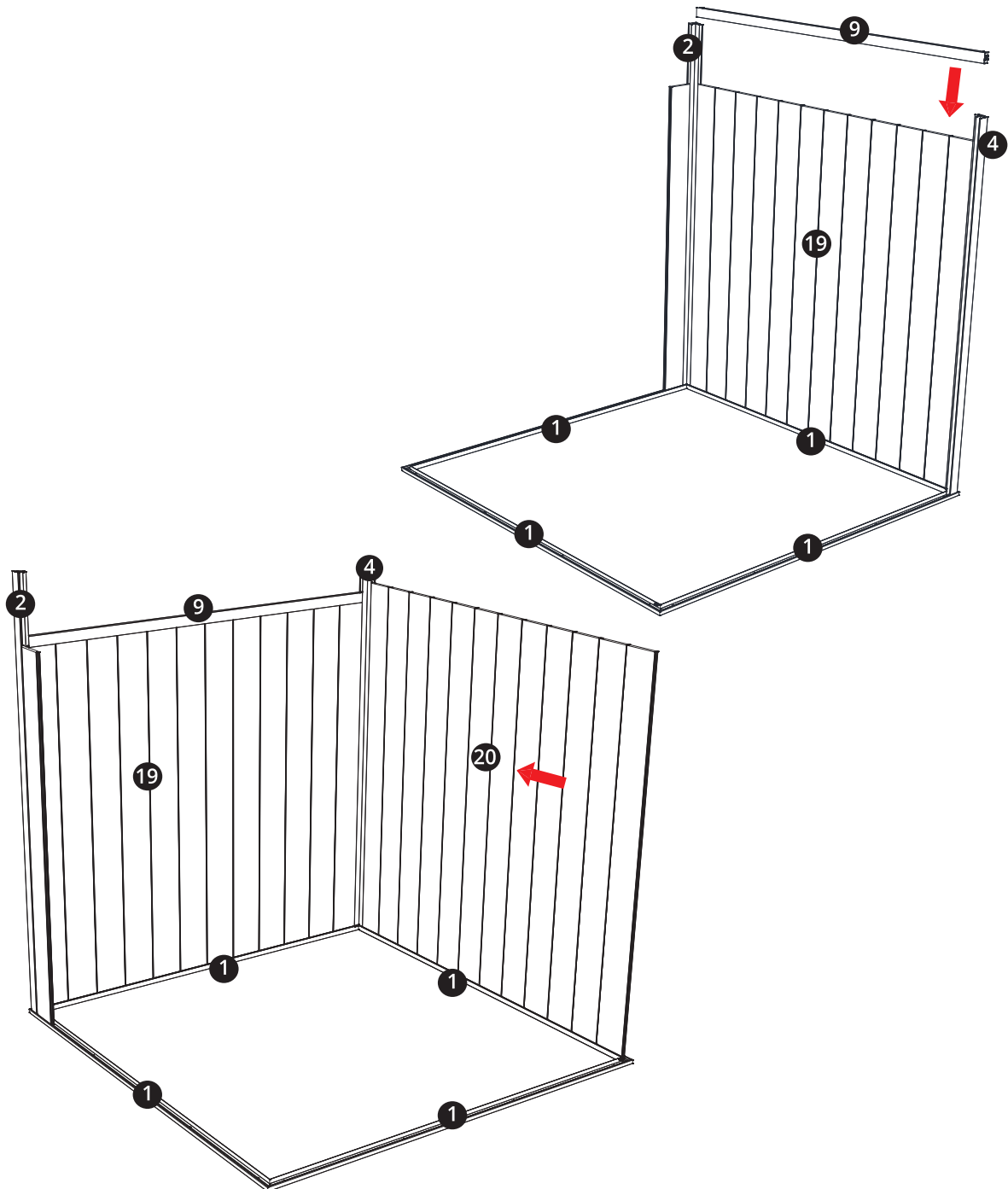

FR. Insérer le profil arrière droit, 5, puis ajouter la poutre en H, 9 au-dessus des lames. Poursuivre l'ajout des lames sur le mur suivant puis terminer avec le profil avant droit 3. Et ajouter la poutre en H 9.

EN. Insert the right rear profile 5, then add the H-beam 9 above the slats. Continue adding blades to the next wall, then finish with front right profile 3. And add H-beam 9.

DE. Fügen Sie das hintere rechte Profil 5 ein und fügen Sie dann den H-Träger 9 über den Dielen hinzu. Füge die Dielen an der nächsten Wand weiter ein und schließe dann mit dem vorderen rechten Profil 3 ab. Und füge den H-Träger 9 hinzu.

NL. Plaats het rechter achterprofiel 5 en voeg dan de H-balk 9 toe boven de planken. Ga verder met het toevoegen van planken aan de volgende muur en eindig met het rechter voorprofiel 3. En voeg de H-balk 9 toe.

ES. Inserte el perfil trasero derecho 5, luego añada la viga en H 9 por encima de las tablas. Continúe añadiendo tablas a la siguiente pared, luego termine con el perfil delantero derecho 3. Y añada la viga en H 9.

PT. Insira o perfil traseiro direito 5 e, em seguida, adicione a viga H 9 acima das tábuas. Continue a colocar tábuas na parede seguinte, depois termine com o perfil frontal direito 3 e acrescente a viga H 9.

IT. Inserire il profilo posteriore destro 5, quindi aggiungere la trave ad H 9 sopra le tavole. Continuare ad aggiungere tavole alla parete successiva, quindi terminare con il profilo anteriore destro 3. E aggiungere la trave ad H 9.

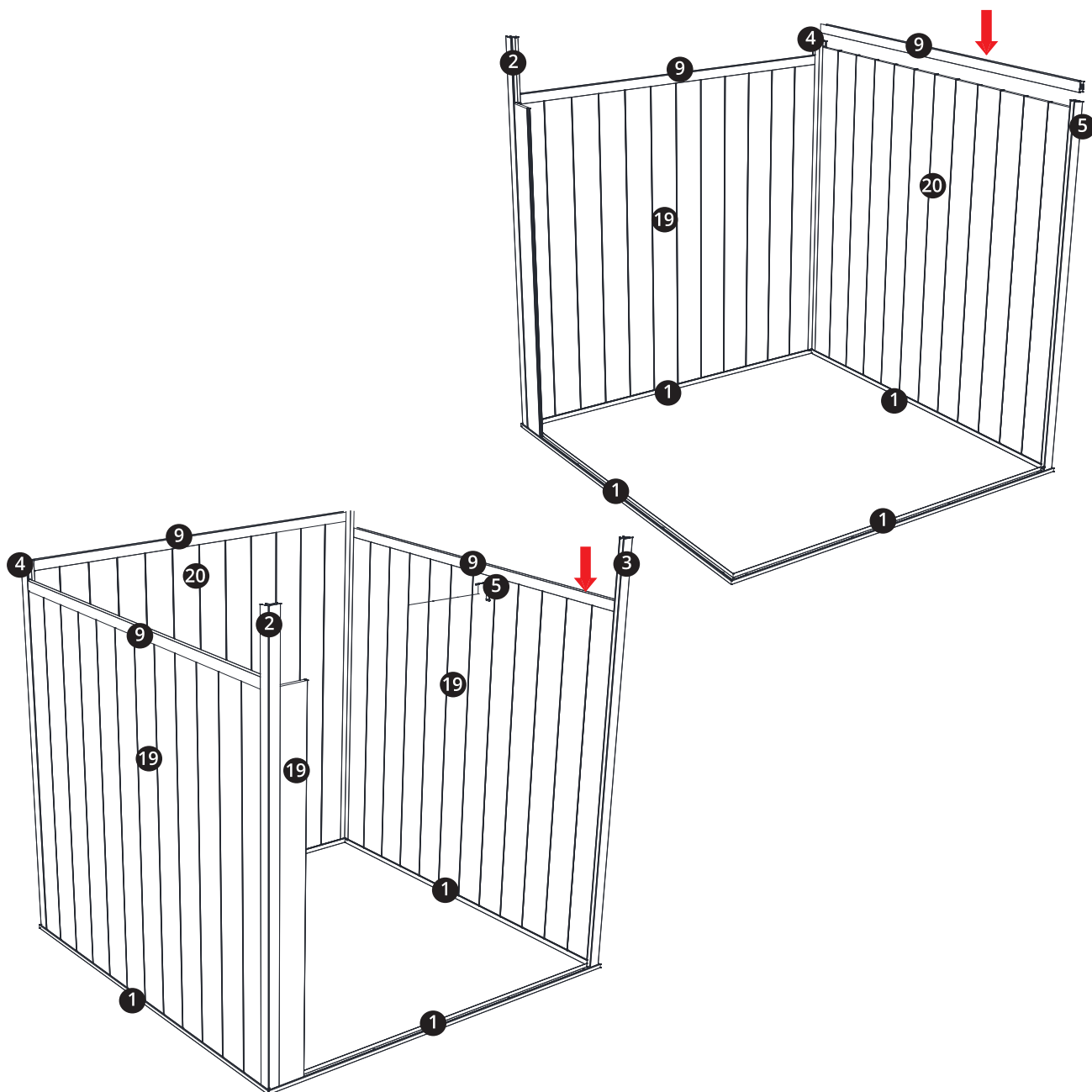

FR. Ajouter les dernières lames de chaque côté puis la dernière poutre 9.

EN. Add the last slats on each side, then the last beam 9

DE. Füge die letzten Bretter auf jeder Seite und dann den letzten Balken hinzu 9.

NL. Voeg de laatste latten aan elke kant toe en vervolgens de laatste balk 9.

ES. Añada los últimos listones de cada lado y luego la última viga 9.

PT. Acrescente as últimas ripas de cada lado e depois a última viga 9.

IT. Aggiungere gli ultimi listelli su ciascun lato e quindi l'ultima trave 9.

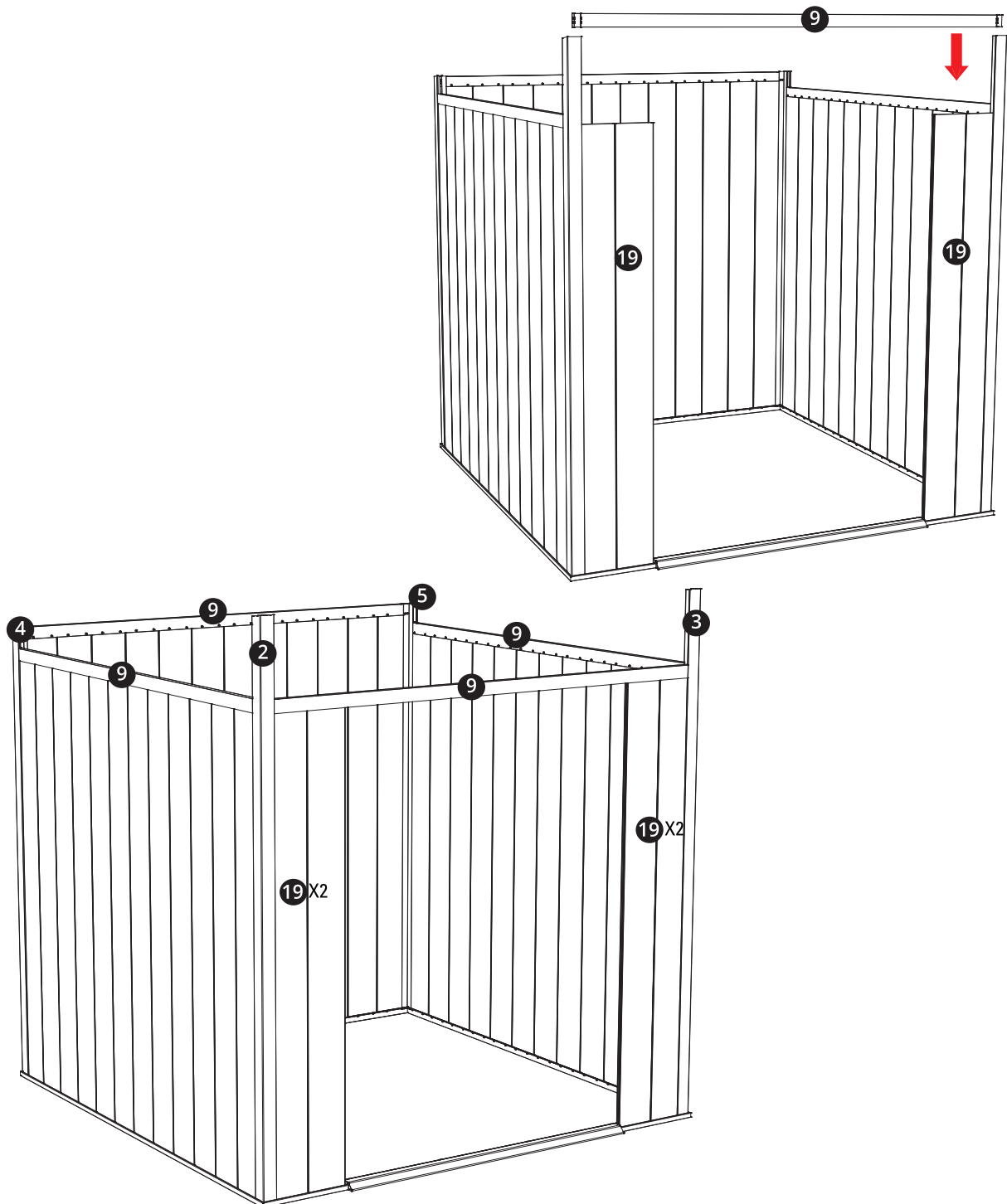

FR. Insérer les cadres de porte en aluminium 7 et 8, puis installez le seuil 6. Ajuster la perpendicularité et la dimension entre les deux cadres. Fixer toutes les lames aux profils inférieurs et sur les poutres, à l'aide des vis B, 2 vis en bas et 2 vis en haut.

EN. Insert aluminum door frames 7 and 8, then install sill 6. Adjust the perpendicularity and dimension between the two frames. Fasten all slats to the bottom profiles and beams, using screws B, 2 screws at the bottom and 2 screws at the top.

DE. Setzen Sie die Aluminium-Türrahmen 7 und 8 ein und montieren Sie dann die Schwelle 6. Passen Sie die Rechtwinkligkeit und das Maß zwischen den beiden Rahmen an. Befestige alle Lamellen an den unteren Profilen und an den Trägern mit den Schrauben B, 2 Schrauben unten und 2 Schrauben oben.

NL. Plaats de aluminium deurkaders 7 en 8 en plaats vervolgens onderdorpel 6. Pas de haaksheid en afmeting tussen de twee frames aan. Bevestig alle lamellen aan de bodemprofielen en aan de balken met schroeven B, 2 schroeven onderaan en 2 schroeven bovenaan.

ES. Inserte los marcos de aluminio 7 y 8, luego instale el umbral 6. Ajuste la perpendicularidad y la dimensión entre los dos marcos. Fije todas las lamas a los perfiles inferiores y a los largueros, utilizando tornillos B, 2 tornillos en la parte inferior y 2 tornillos en la parte superior.

PT. Inserir os caixilhos de alumínio 7 e 8 e, em seguida, instalar a soleira 6. Ajustar a perpendicularidade e a dimensão entre os dois caixilhos. Fixar todas as lâminas aos perfis inferiores e às vigas, utilizando os parafusos B, 2 parafusos na parte inferior e 2 parafusos na parte superior.

IT. Inserire i telai in alluminio 7 e 8, quindi installare la soglia 6. Regolare la perpendicularità e la dimensione tra i due telai. Fissare tutte le lamelle ai profili inferiori e alle travi, utilizzando le viti B, 2 viti in basso e 2 viti in alto.

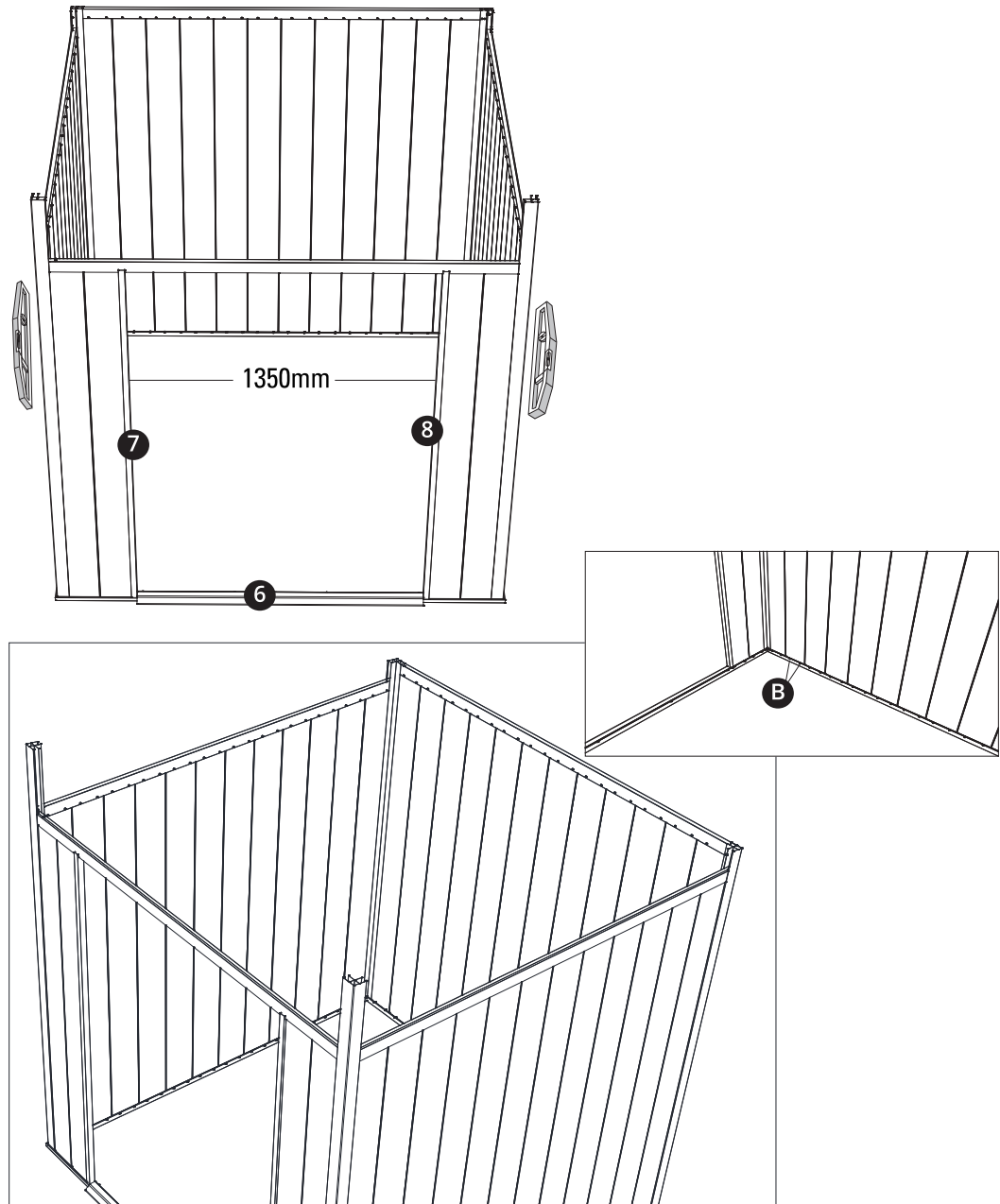

FR. Installer la fenêtre dans l'emplacement (attention, le côté avec les rivets doit être vers l'intérieur). Fixer les fenêtres sur les profils verticaux et les poutres.

EN. Install the window in the slot (note that the side with the rivets must face inwards). Fasten windows to vertical profiles and beams.

DE. Baue das Fenster in die Aussparung ein (Achtung: Die Seite mit den Nieten muss nach innen zeigen). Befestige die Fenster an den vertikalen Profilen und den Balken.

NL. Installeer het raam in de gleuf (let op: de kant met de klinknagels moet naar binnen wijzen). Bevestig de ramen aan de verticale profielen en balken.

ES. Instale la ventana en la ranura (tenga en cuenta que el lado con los remaches debe mirar hacia dentro). Fije las ventanas a los perfiles verticales y a las vigas.

PT. Instale a janela na ranhura (note que o lado com os rebites deve estar virado para dentro). Fixar as janelas nos perfis verticais e nas vigas.

IT. Installare la finestra nella scanalatura (tenere presente che il lato con i rivetti deve essere rivolto verso l'interno). Fissare le finestre ai profili verticali e alle travi.

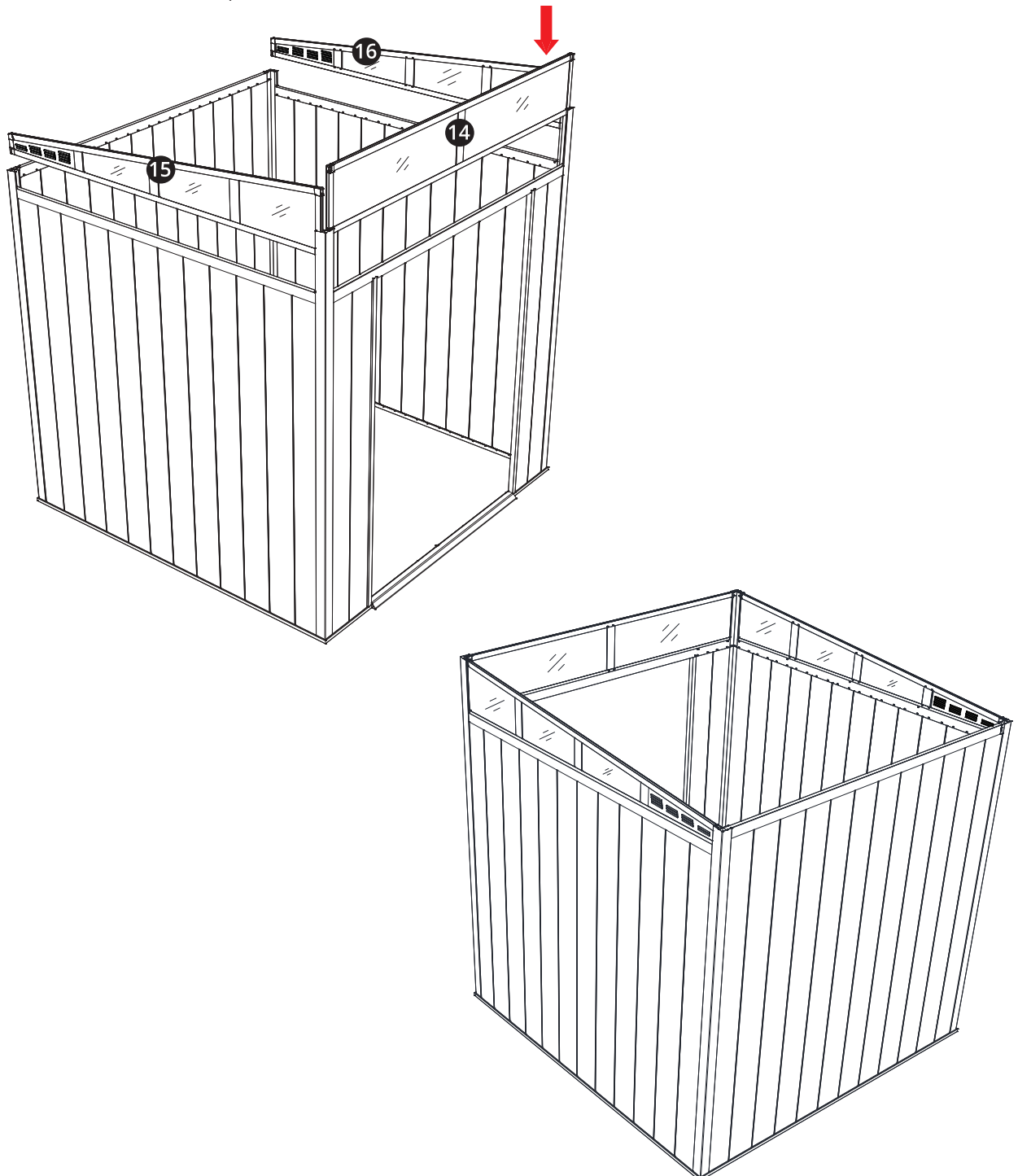

FR. Assembler les équerres D avec les rivets C sur les poutres 13, puis installer les poutres comme sur l'image ci-dessous avec les rivets.

EN. Assemble brackets D with rivets C on beams 13, then install the beams as shown in the picture below with rivets.

DE. Verbinde die Winkel D mit den Nieten C an den Trägern 13 und installiere die Träger wie im Bild unten mit den Nieten.

NL. Monteer de beugels D met de klinknagels C op de balken 13 en monteer vervolgens de balken met de klinknagels zoals aangegeven in onderstaande afbeelding.

ES. Ensamble los soportes D con los remaches C en los largueros 13, luego instale los largueros como se muestra en la imagen inferior con los remaches.

PT. Montar os suportes D com os rebites C nas vigas 13 e, em seguida, instalar as vigas com os rebites como indicado na imagem abaixo.

IT. Montare le staffe D con i rivetti C sulle travi 13, quindi installare le travi come mostrato nell'immagine sottostante con i rivetti.

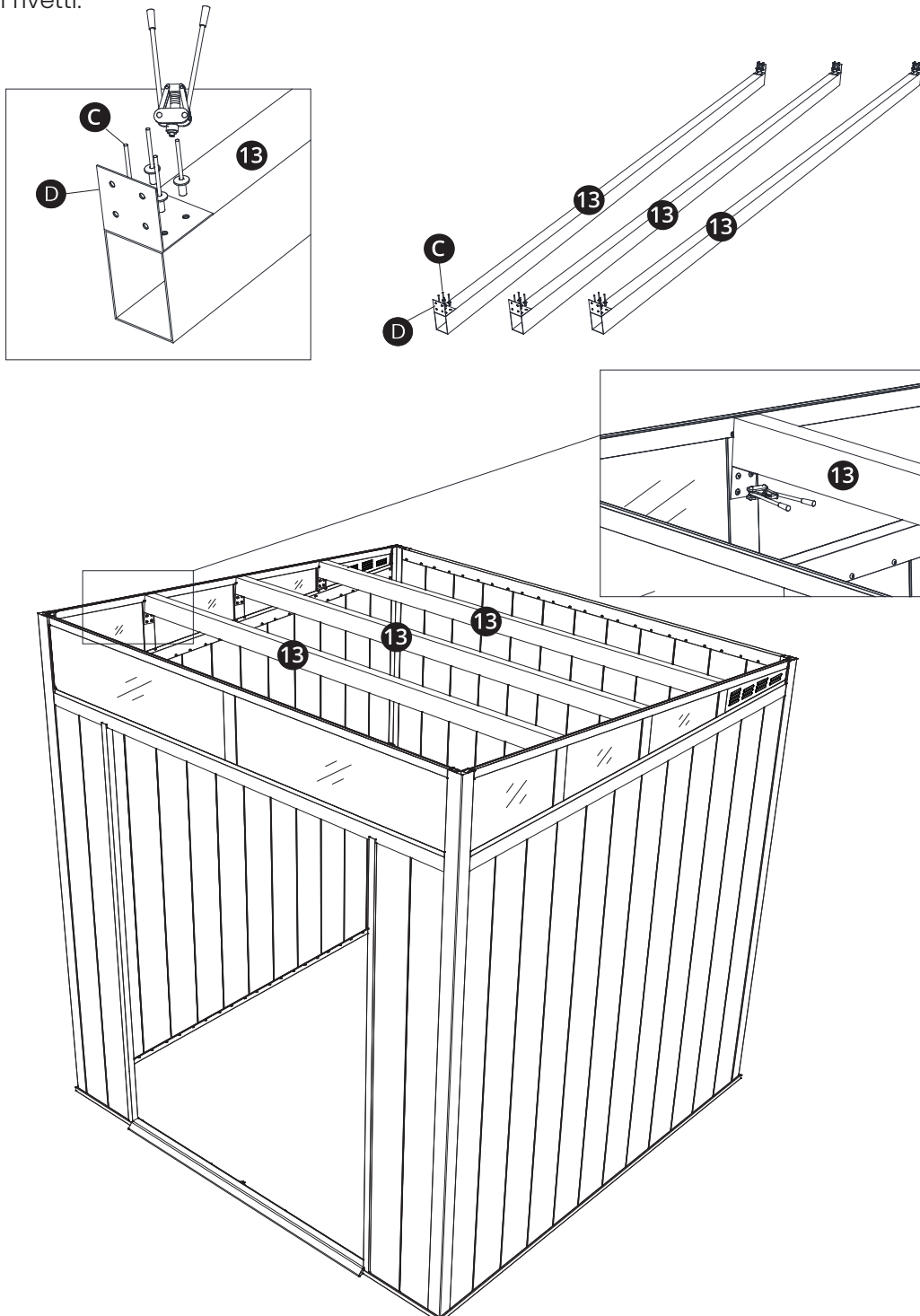

FR. Installer les gouttières, 21 et les fixer sur la poutre arrière et aux profils d'angle avec les vis B, en respectant la mesure indiquée ci-dessous. Ajouter les embouts de gouttière L. Ajouter la sortie de gouttière R au centre puis utiliser du mastic d'étanchéité autour de la sortie et au niveau des extrémités. Installer le tuyau de descente Q au niveau de la sortie de la gouttière, puis ajouter les accessoires P, O et T. Utiliser du mastic d'étanchéité au niveau de la sortie de gouttière, P.

EN. Install the gutters, 21 and fasten them to the rear beam and corner profiles with screws B, observing the measurement shown below. Add gutter end caps L. Add the R gutter outlet in the center, then use sealant around the outlet and at the ends. Install downpipe Q at the gutter outlet, then add accessories P, O and T. Use sealing compound at the gutter outlet, P.

DE. Montiere die Regenrinnen, 21 und befestige sie mit den Schrauben B am hinteren Balken und an den Eckprofilen, wobei du das unten angegebene Maß einhältst. Fügen Sie die Rinnenendstücke L hinzu. Fügen Sie den Rinnenauslass R in der Mitte hinzu und verwenden Sie dann die Dichtmasse um den Auslass und an den Enden. Montiere das Fallrohr Q am Dachrinnenausgang und füge dann die Zubehörteile P, O und T hinzu. Verwenden Sie am Dachrinnenausgang die Dichtmasse P.

NL. Installeer de goten, 21 en bevestig ze aan de achterbalk en aan de hoekprofielen met schroeven B, met inachtneming van de hieronder getoonde maten. Plaats de eindkappen van de goot L. Voeg de R-gootafvoer in het midden toe en gebruik kit rond de afvoer en aan de uiteinden. Installeer regenpijp Q bij de gootuitlaat en voeg vervolgens accessoires P, O en T toe. Gebruik afdichtingsmiddel bij de gootuitloop, P.

ES. Instale los canalones, 21 y fijelos a la viga trasera y a los perfiles angulares con los tornillos B, respetando las medidas indicadas a continuación. Coloque las tapas de los canalones L. Coloque la salida del canalón R en el centro y aplique sellador alrededor de la salida y en los extremos. Instale el tubo de bajada Q en la salida del canalón y, a continuación, añada los accesorios P, O y T. Utilice compuesto sellador alrededor de la salida del canalón P.

PT. Instale as caleiras, 21 e fixe-as à viga traseira e aos perfis de canto utilizando os parafusos B, respeitando as medidas indicadas abaixo. Acrescente as tampas das extremidades da caleira L. Coloque a saída da caleira R no centro e, em seguida, utilize vedante à volta da saída e nas extremidades. Instalar o tubo de queda Q na saída da caleira, depois acrescentar os acessórios P, O e T. Utilize massa de vedação à volta da saída da caleira, P.

IT. Installare le grondaie 21 e fissarle alla trave posteriore e ai profili angolari con le viti B, rispettando le misure indicate di seguito. Aggiungere i tappi di chiusura delle grondaie L. Aggiungere lo scarico della grondaia R al centro, quindi utilizzare il sigillante intorno allo scarico e alle estremità. Installare il pluviale Q all'uscita della grondaia, quindi aggiungere gli accessori P, O e T. Utilizzare il sigillante intorno allo scarico della grondaia P.

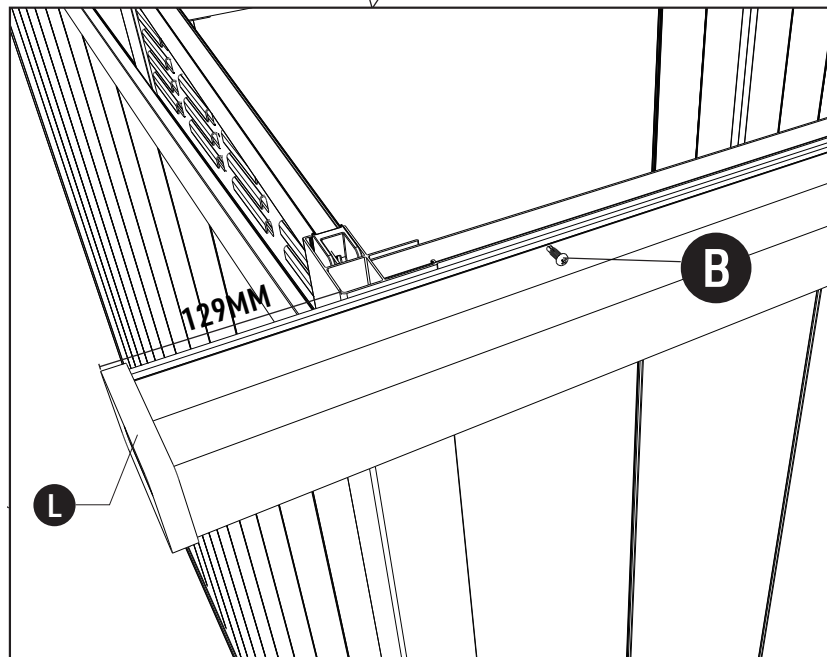
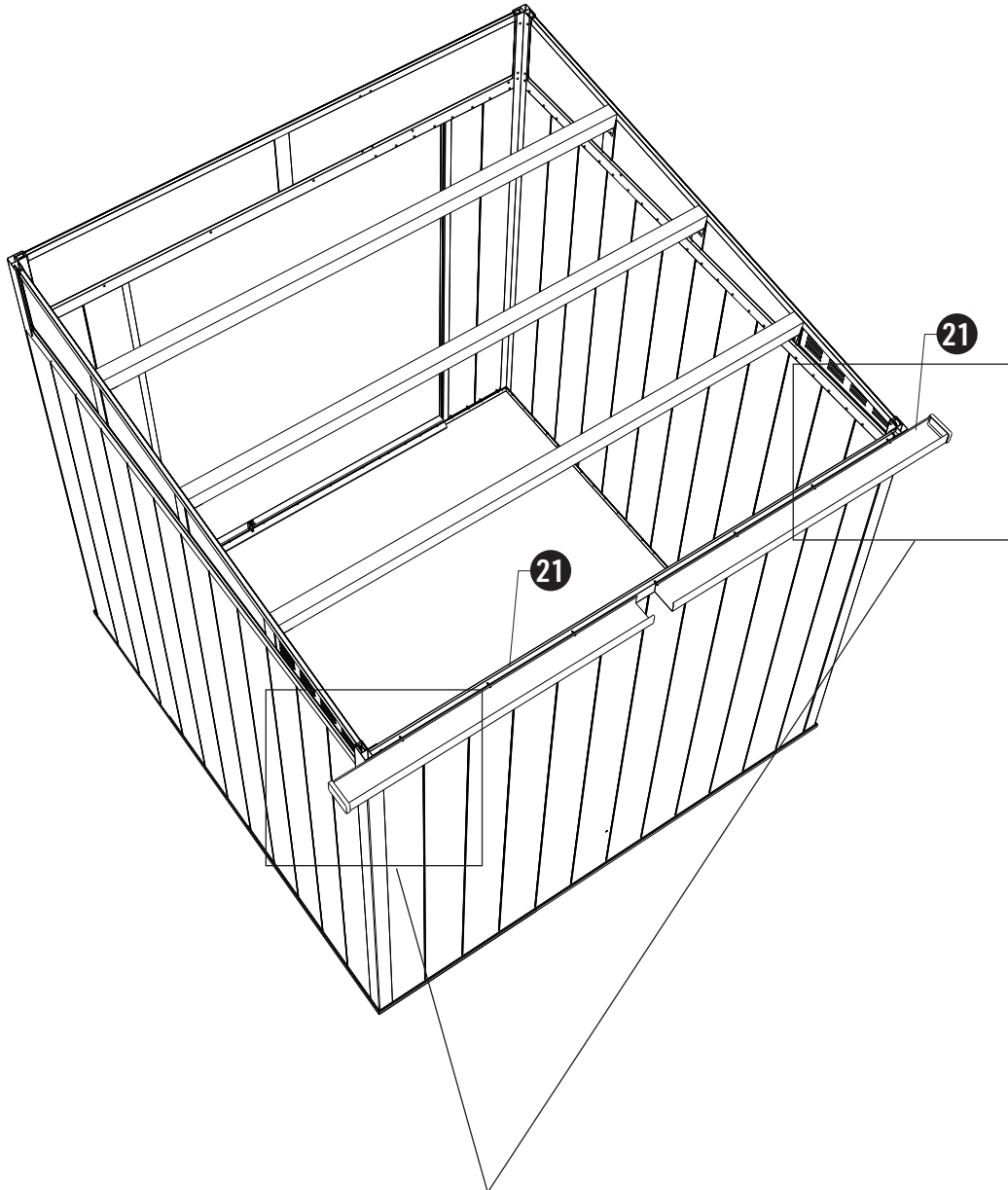

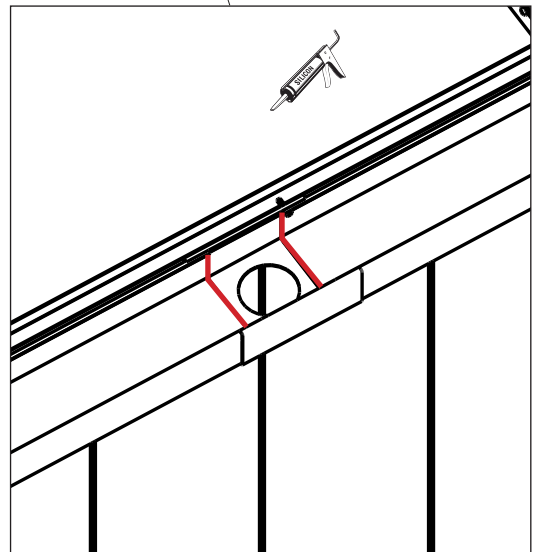
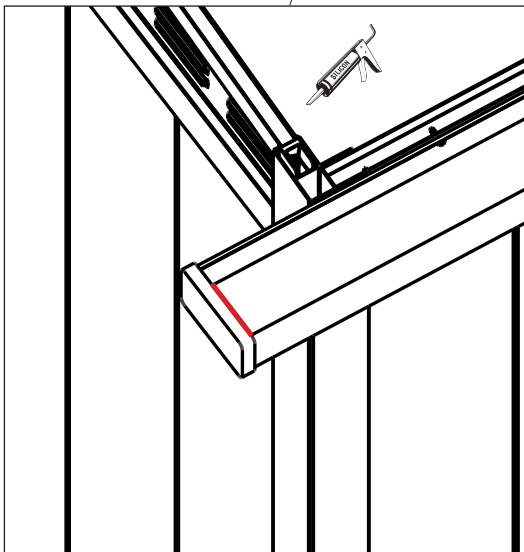
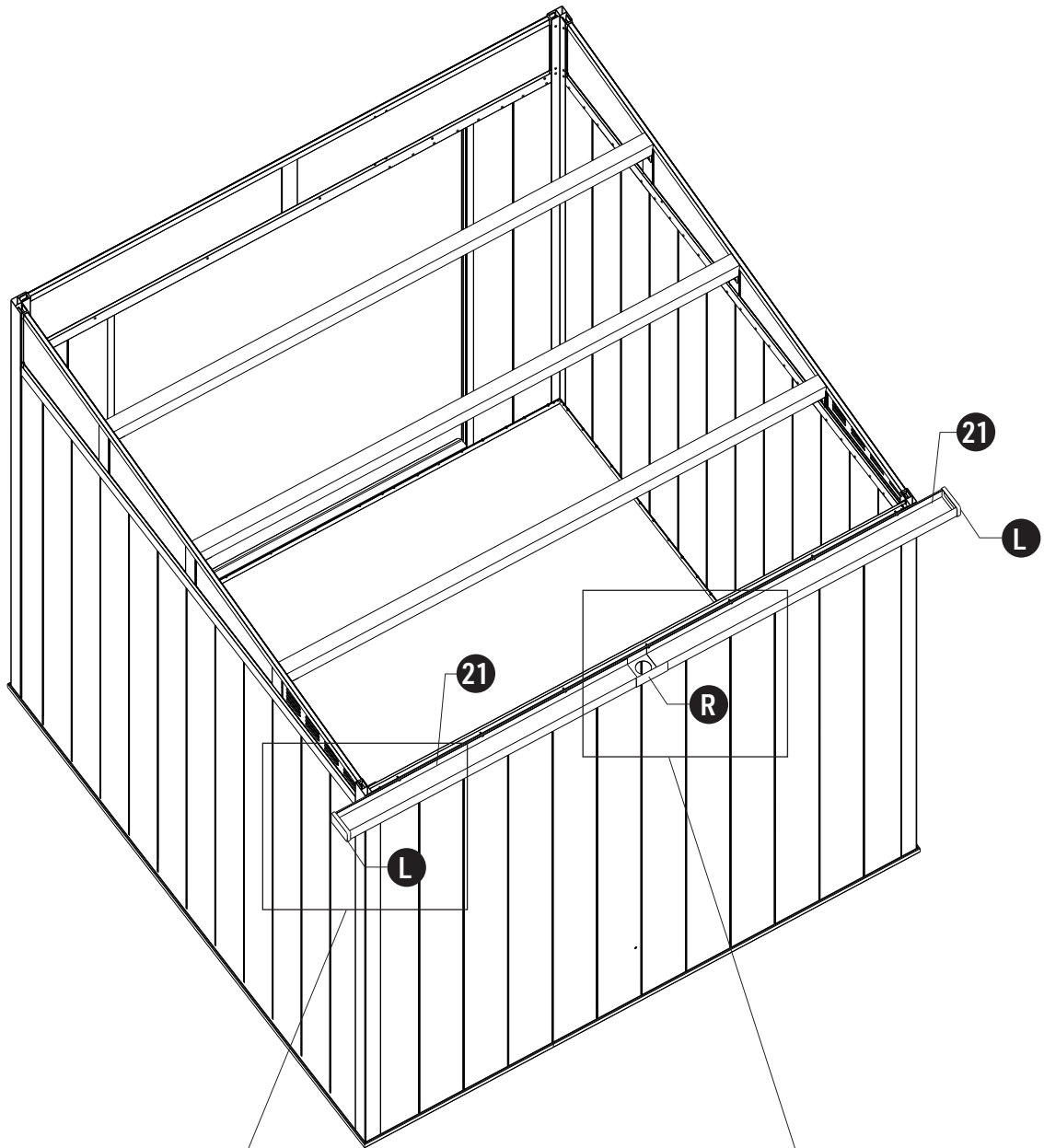

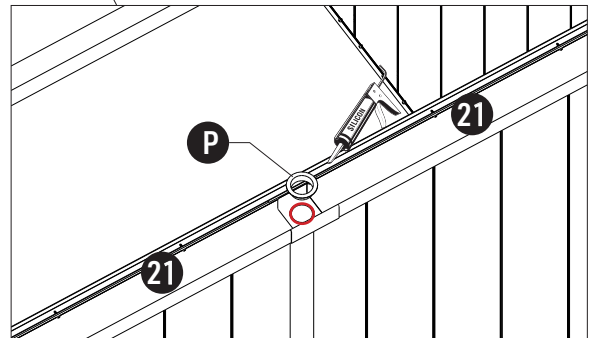
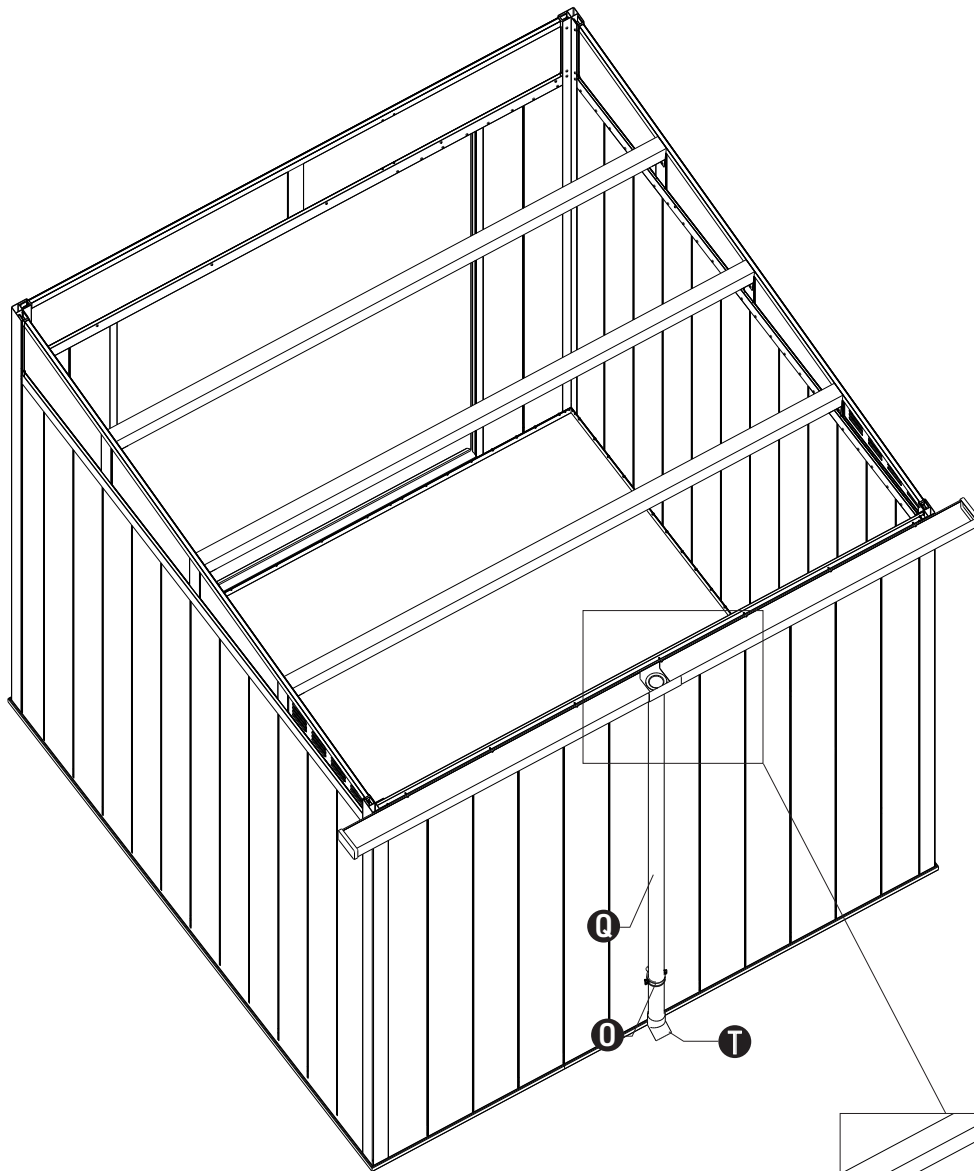

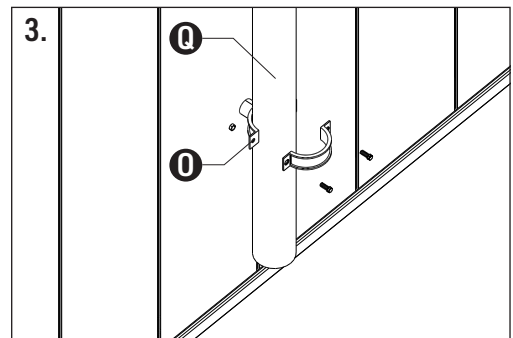
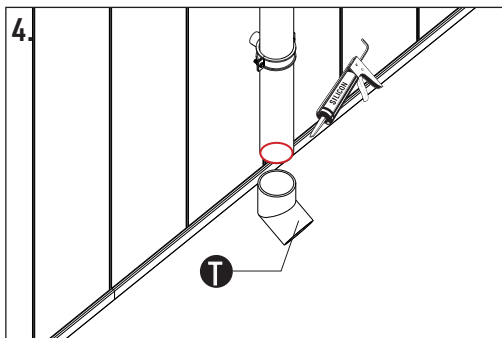
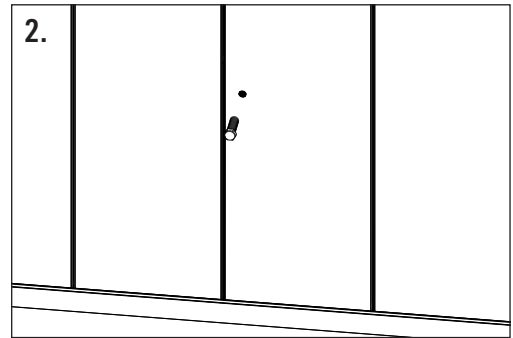
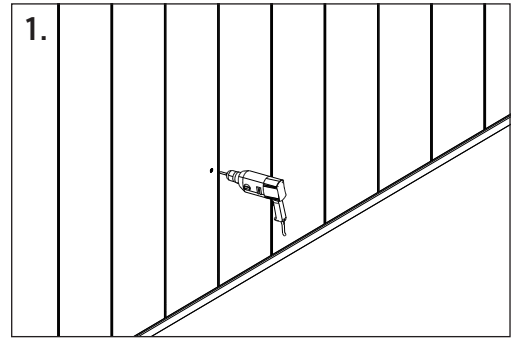
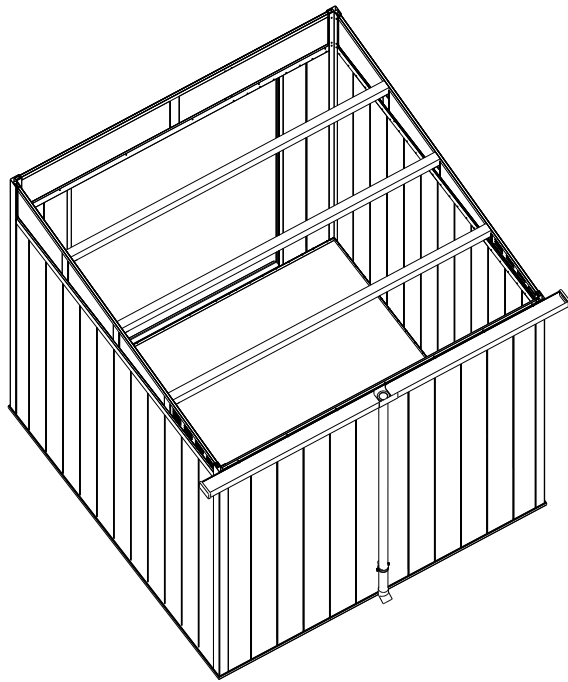

FR. Installer les panneaux de toiture en respectant les mesures, 60mm à l'avant de l'abri et 130mm sur les côtés droit et gauche. Utiliser les vis E et F comme sur l'image ci-dessous.

EN. Install the roof panels according to the measurements, 60mm at the front of the shelter and 130mm on the right and left sides. Use screws E and F as shown in the image below.

DE. Montieren Sie die Dachplatten entsprechend den Maßen, 60 mm an der Vorderseite des Schutzraums und 130 mm an der rechten und linken Seite. Verwenden Sie die Schrauben E und F wie im Bild unten dargestellt.

NL. Installeer de dakpanelen volgens de afmetingen, 60 mm aan de voorkant van de shelter en 130 mm aan de rechter- en linkerkant. Gebruik schroeven E en F zoals weergegeven in de afbeelding hieronder.

ES. Instale los paneles del techo de acuerdo con las medidas, 60mm en la parte delantera del refugio y 130mm en los lados derecho e izquierdo. Utilice los tornillos E y F como se muestra en la imagen siguiente.

PT. Instale os painéis do teto de acordo com as medidas, 60 mm na parte da frente do abrigo e 130 mm nos lados direito e esquerdo. Utilizar os parafusos E e F como indicado na imagem abaixo.

IT. Installare i pannelli del tetto rispettando le misure, 60 mm nella parte anteriore del rifugio e 130 mm sui lati destro e sinistro. Utilizzare le viti E e F come mostrato nell'immagine sottostante.

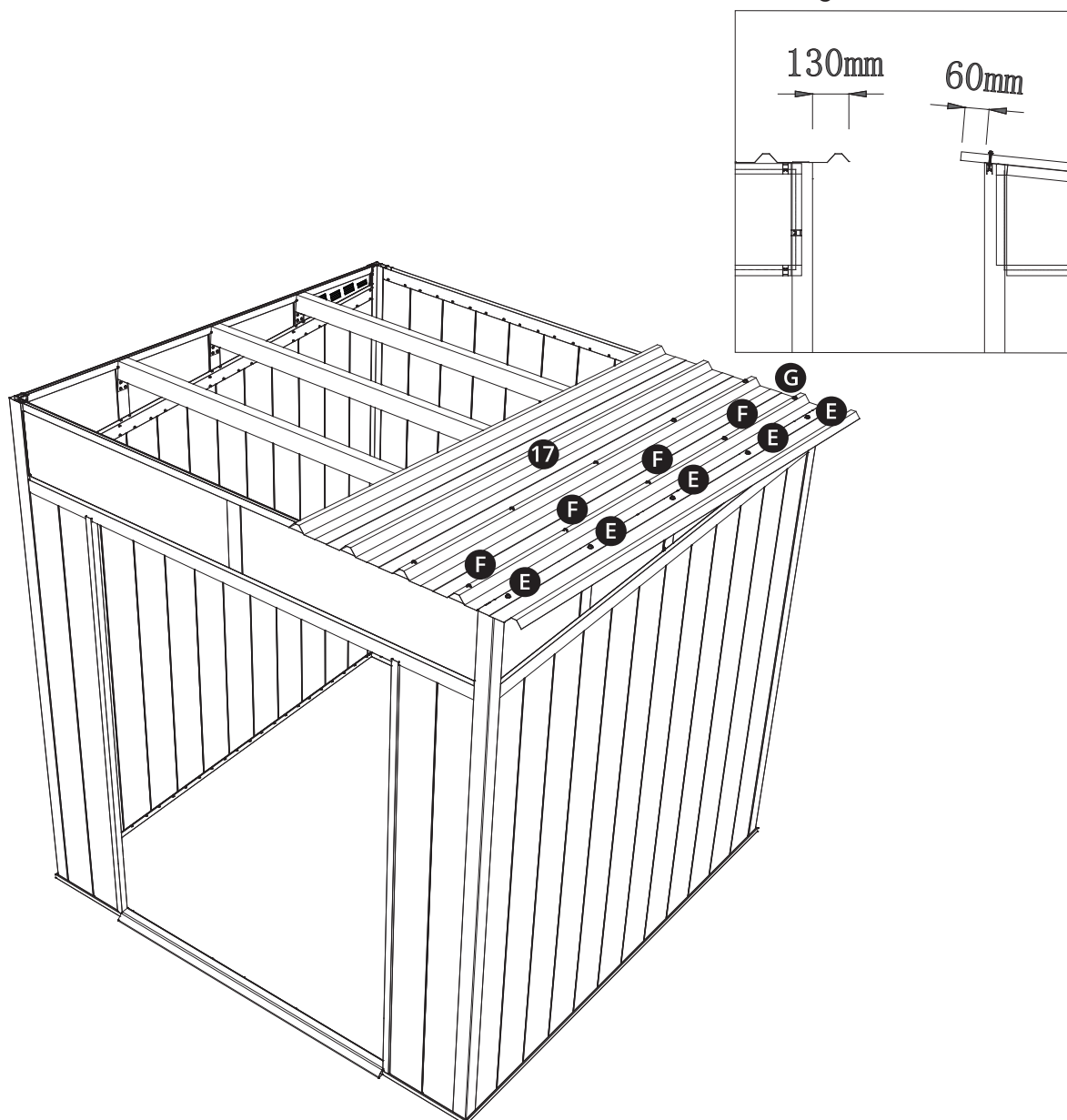

FR. Installer les panneaux en quinconce comme sur l'image ci-dessous.

EN. Stagger the panels as shown in the image below

DE. Installieren Sie die Paneele versetzt, wie in der Abbildung unten dargestellt.

NL. Verspreid de panelen zoals in de afbeelding hieronder.

ES. Escalone los paneles como se muestra en la imagen siguiente.

PT. Escalonar os painéis como indicado na imagem abaixo.

IT. Sfalsare i pannelli come mostrato nell'immagine sottostante.

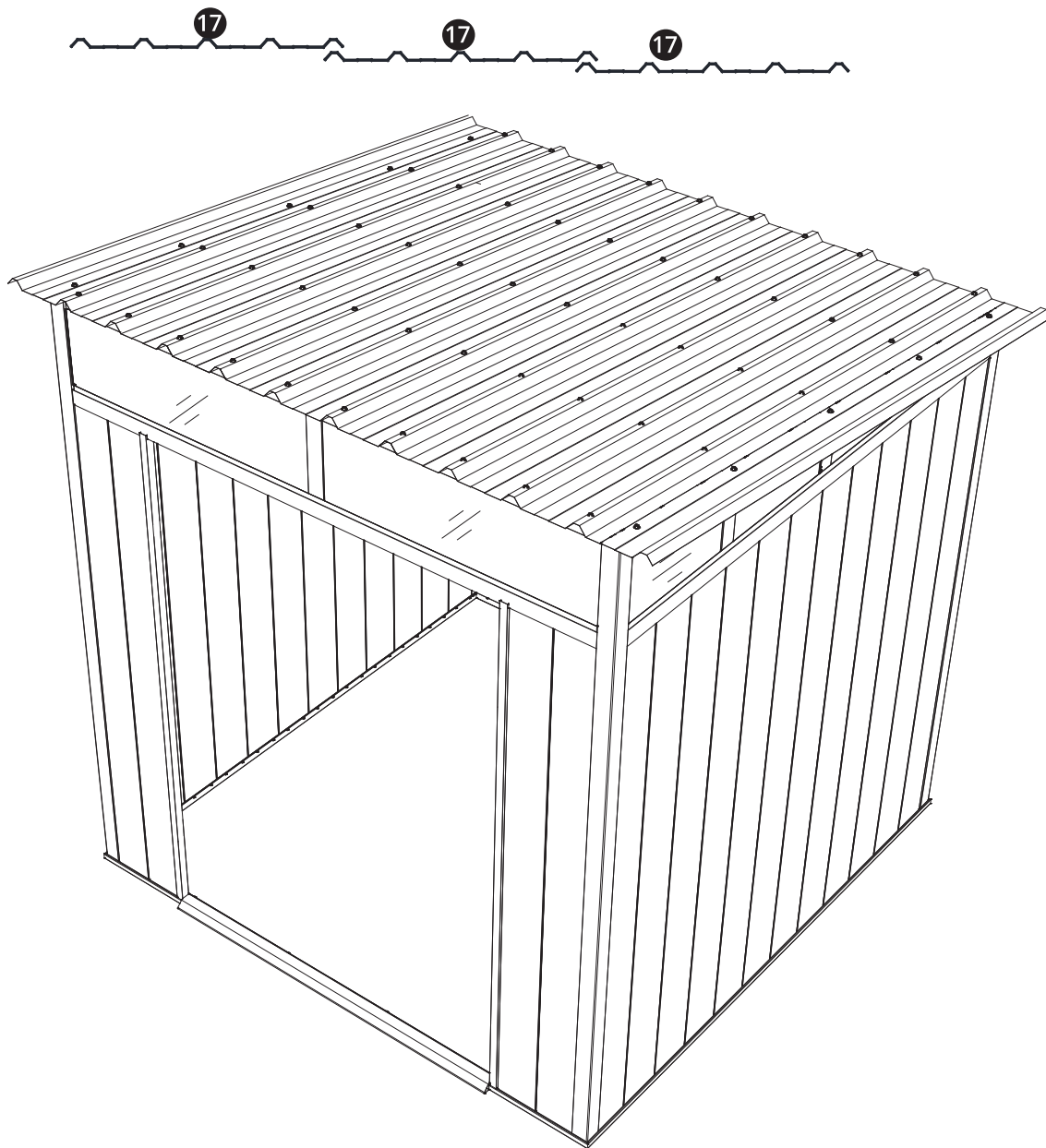

FR. Assembler le cadre de toit à l'aide des pièces 10,11, 12, Z et J. Appliquer un joint de silicone entre les pièces pour garantir l'étanchéité. Utiliser les vis B.

EN. Assemble roof frame using parts 10, 11, 12, Z and J. Apply silicone sealant between parts to ensure watertightness. Use B screws.

DE. Bauen Sie den Dachrahmen mithilfe der Teile 10,11, 12, Z und J zusammen. Bringen Sie zwischen den Teilen eine Silikondichtung an, um die Wasserdichtigkeit zu gewährleisten. Verwenden Sie die Schrauben B.

NL. Zet het dakframe in elkaar met behulp van de onderdelen 10, 11, 12, Z en J. Breng een siliconenaafdichting aan tussen de onderdelen om een waterdichte pasvorm te garanderen. Gebruik schroeven B.

ES. Monte el armazón del techo utilizando las piezas 10, 11, 12, Z y J. Aplique una junta de silicona entre las piezas para garantizar un ajuste estanco. Utilice los tornillos B.

PT. Montar a estrutura do tejadilho com as peças 10, 11, 12, Z e J. Aplicar uma junta de silicone entre as peças para garantir um encaixe estanque. Utilizar os parafusos B.

IT. Assemblare il telaio del tetto utilizzando le parti 10, 11, 12, Z e J. Applicare una guarnizione in silicone tra le parti per garantire una tenuta stagna. Utilizzare le viti B.

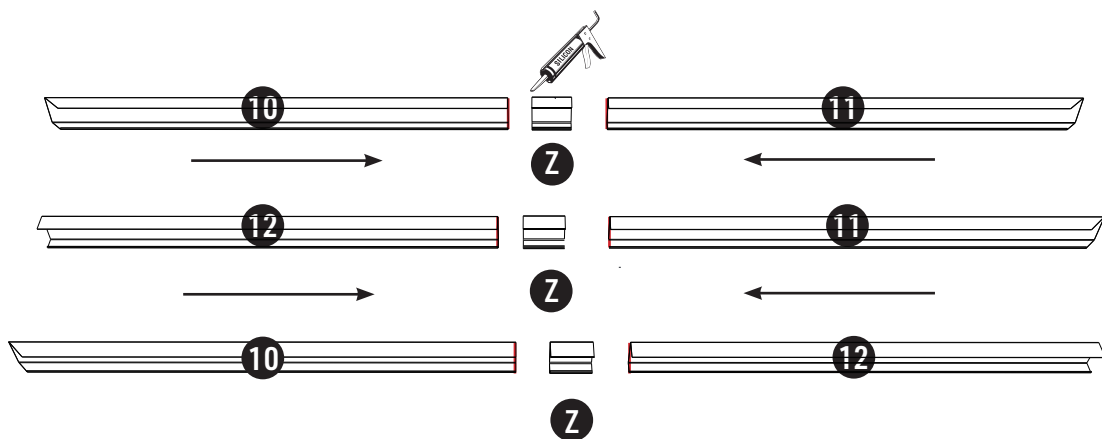

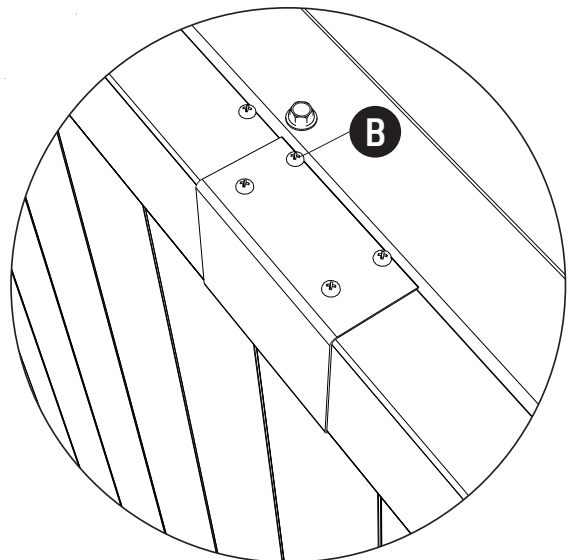
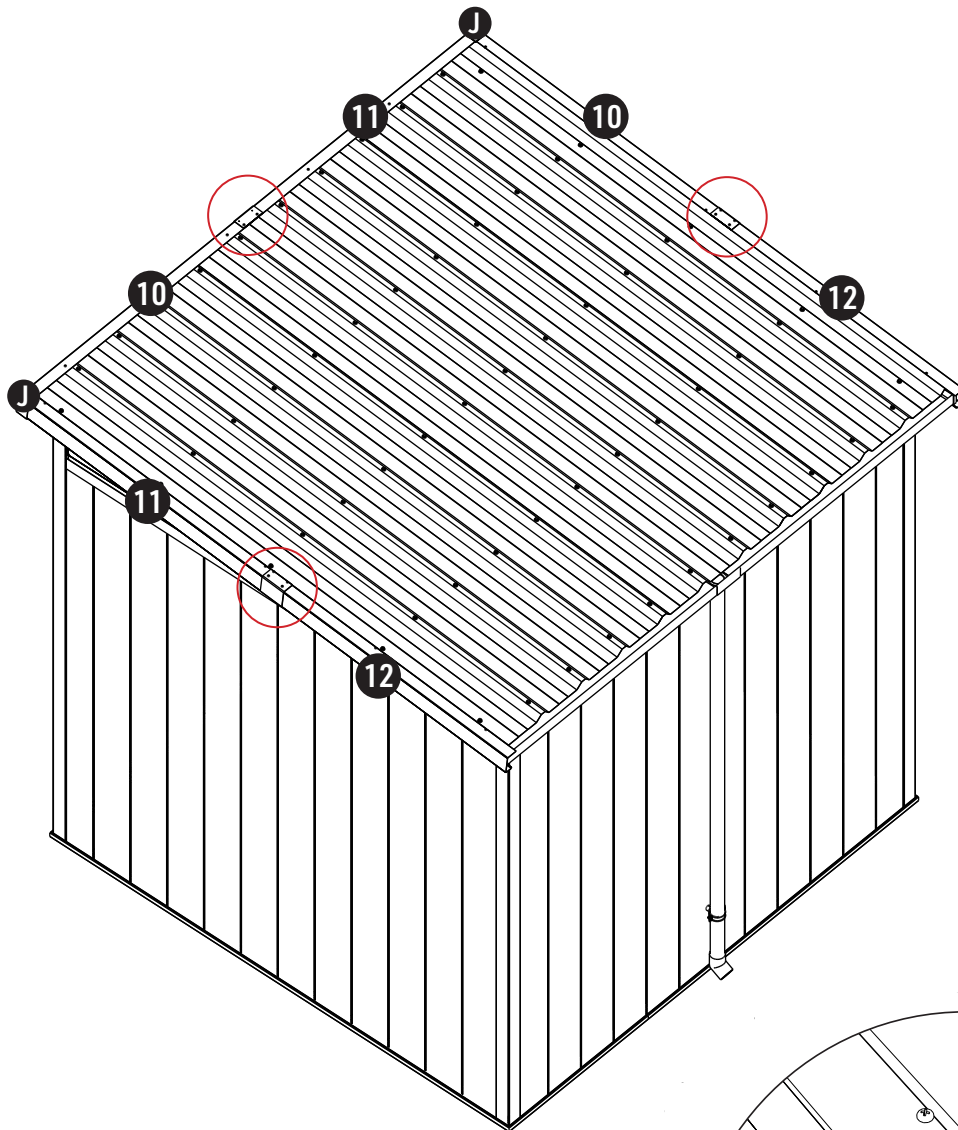

FR. Assembler la charnière sur la porte avec les rivets, schéma ci-dessous. Installer la porte sur le cadre puis ajouter une plaque de 5mm sous la porte. Insérer l'autre partie de la charnière dans l'emplacement, marquer la position avec un crayon. Retirer la porte pour fixer la charnière avec les rivets. Ce type de charnière s'adapte aux côtés gauche et droit. L'axe peut être modifié à gauche ou à droite. Une fois la position de l'axe validée, appuyer fermement aux extrémités.

EN. Assemble the hinge to the door using the rivets shown below. Install the door on the frame, then add a 5mm plate under the door. Insert the other part of the hinge into the slot, marking the position with a pencil. Remove the door to secure the hinge with the rivets. This type of hinge adapts to both left and right sides. The axis can be changed from left to right. Once the axis position has been confirmed, press firmly on the ends.

DE. Montieren Sie das Scharnier mit den Nieten an der Tür, Abbildung unten. Montieren Sie die Tür auf dem Rahmen und fügen Sie dann eine 5 mm dicke Platte unter der Tür hinzu. Führen Sie den anderen Teil des Scharniers in die Aussparung ein, markieren Sie die Position mit einem Bleistift. Entfernen Sie die Tür, um das Scharnier mit den Nieten zu befestigen. Dieser Scharniertyp passt auf die linke und rechte Seite. Die Achse kann nach links oder rechts verändert werden. Sobald die Position der Achse bestätigt wurde, drücken Sie fest auf die Enden.

NL. Monteer het scharnier aan de deur met de klinknagels zoals in het onderstaande diagram. Installeer de deur op het frame en breng vervolgens een plaat van 5 mm aan onder de deur. Plaats het andere deel van het scharnier in de gleuf en markeer de positie met een potlood. Verwijder de deur om het scharnier vast te zetten met de klinknagels. Dit type scharnier is geschikt voor zowel links als rechts. De as kan naar links of rechts worden gedraaid. Zodra de positie van de pen is bevestigd, drukt u stevig op de uiteinden.

ES. Ensamble la bisagra a la puerta utilizando los remaches que se muestran en el siguiente diagrama. Instale la puerta en el marco y, a continuación, añada una placa de 5 mm debajo de la puerta. Inserte la otra parte de la bisagra en la ranura, marcando la posición con un lápiz. Retire la puerta para fijar la bisagra con los remaches. Este tipo de bisagra sirve tanto para el lado izquierdo como para el derecho. El eje puede cambiarse a la izquierda o a la derecha. Una vez confirmada la posición del pasador, presione firmemente los extremos.

PT. Montar a dobradiça na porta utilizando os rebites indicados no esquema abaixo. Instale a porta no caixilho e, em seguida, coloque uma placa de 5 mm por baixo da porta. Insira a outra parte da dobradiça na ranhura, marcando a posição com um lápis. Retire a porta para fixar a dobradiça com os rebites. Este tipo de dobradiça é adequado tanto para o lado esquerdo como para o lado direito. O eixo pode ser alterado para a esquerda ou para a direita. Uma vez confirmada a posição do pino, pressionar firmemente as extremidades.

IT. Assemblare la cerniera alla porta utilizzando i rivetti indicati nel diagramma sottostante. Installare la porta sul telaio, quindi aggiungere una piastra da 5 mm sotto la porta. Inserire l'altra parte della cerniera nella fessura, segnando la posizione con una matita. Rimuovere la porta per fissare la cerniera con i rivetti. Questo tipo di cerniera è adatto sia per il lato destro che per quello sinistro. L'asse può essere modificato a destra o a sinistra. Una volta confermata la posizione del perno, premere con forza sulle estremità.

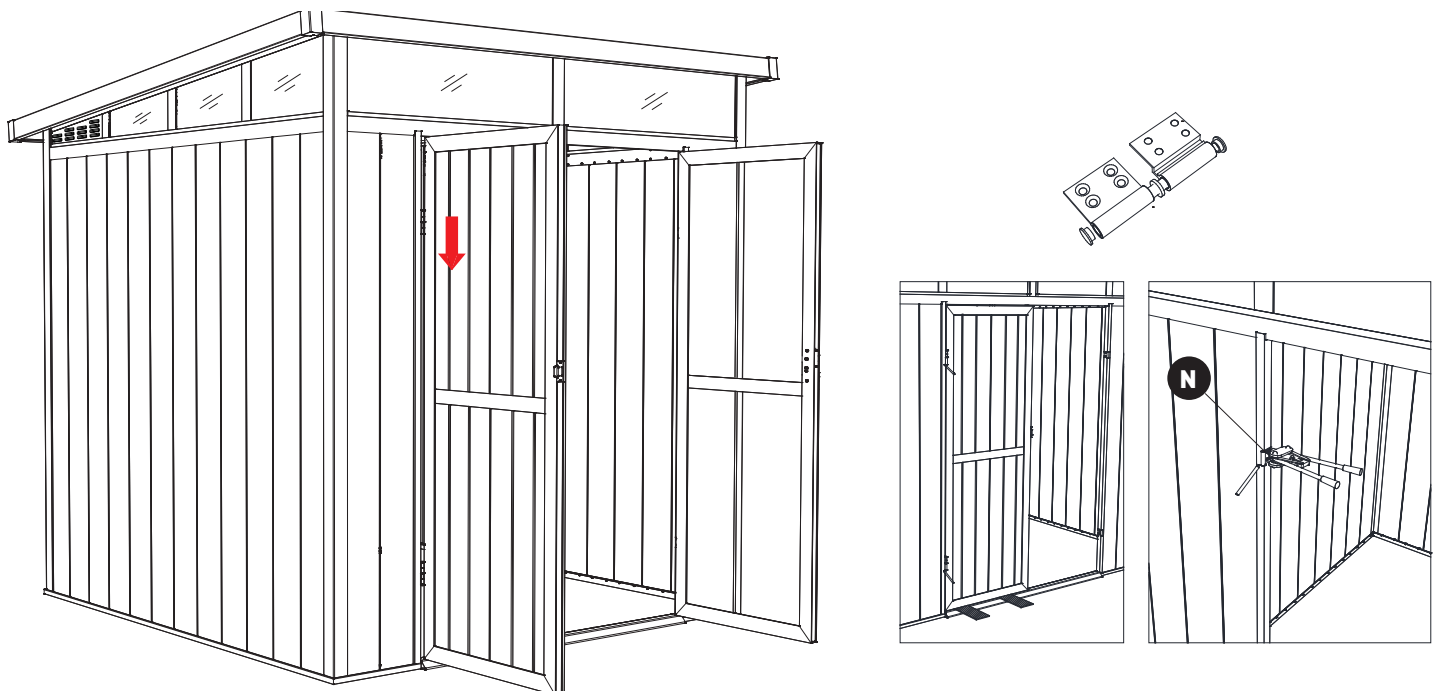

FR. Ajouter le loquet H en haut et en bas de la porte. Puis assembler la poignée pour l'installer sur la porte.

EN. Add the H latch to the top and bottom of the door. Then assemble the handle for installation on the door.

DE. Fügen Sie oben und unten an der Tür den Riegel H hinzu. Baue dann den Griff zusammen, um ihn an der Tür anzubringen.

NL. Voeg de H-klink boven en onder aan de deur toe. Zet vervolgens de handgreep in elkaar en bevestig deze aan de deur.

ES. Añada el pestillo H en la parte superior e inferior de la puerta. A continuación, ensambla el tirador y colócalo en la puerta.

PT. Acrescente o fecho H na parte superior e inferior da porta. Em seguida, monte o puxador e encaixe-o na porta.

IT. Aggiungere la chiusura ad H nella parte superiore e inferiore della porta. Quindi assemblare la maniglia e montarla sulla porta.

